

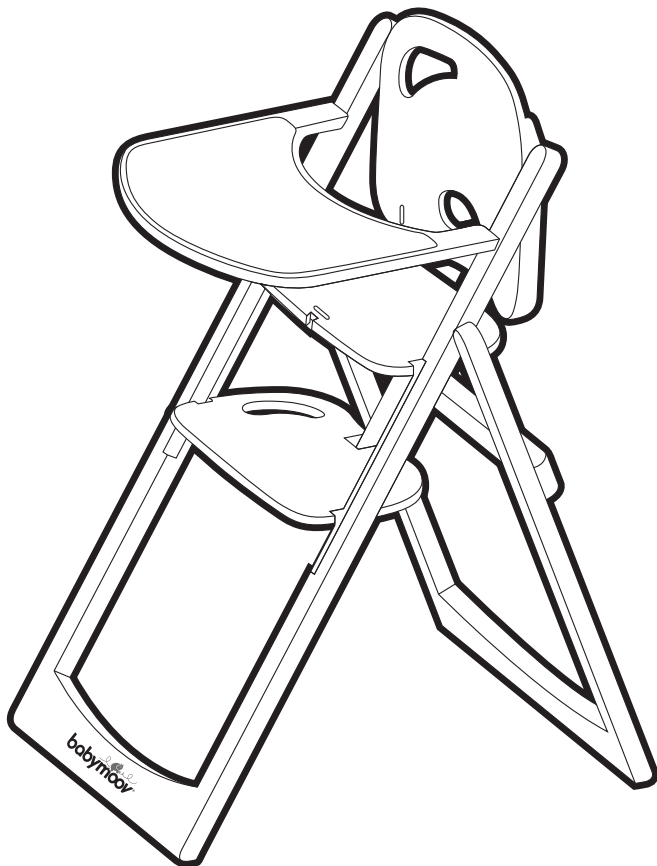

  
**babymoov**<sup>®</sup>  
with mums



## Light Wood

Réfs. : A010201 - A010202

Notice d'utilisation • Instructions for use • Benutzungsanleitung • Gebruikshandleiding  
Instrucciones de uso • Instruções de uso • Istruzioni per l'uso • Návod k použití  
Инструкция по использованию • Használati utasítás • Instrucțiuni de utilizare  
Instrukcja użytkowania • Brugsanvisning • Οδηγίες χρήσης

Babymoov  
Parc Industriel des Gravanches  
16, rue Jacqueline Auriol  
63051 Clermont-Ferrand 2 - France  
ww.babymoov.com

Hotline (only for France) :

04 73 28 37 37

Designed and engineered  
by Babymoov in France





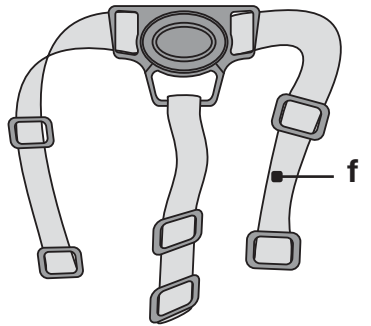
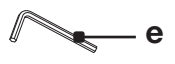
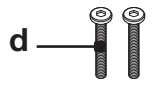
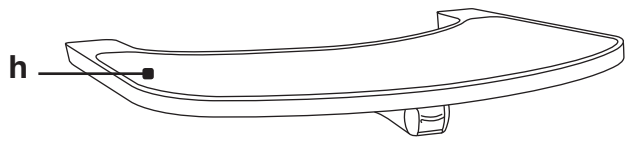
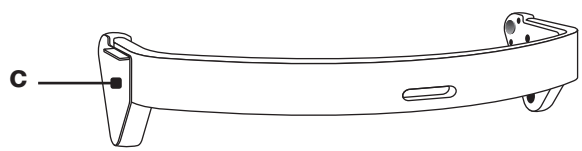
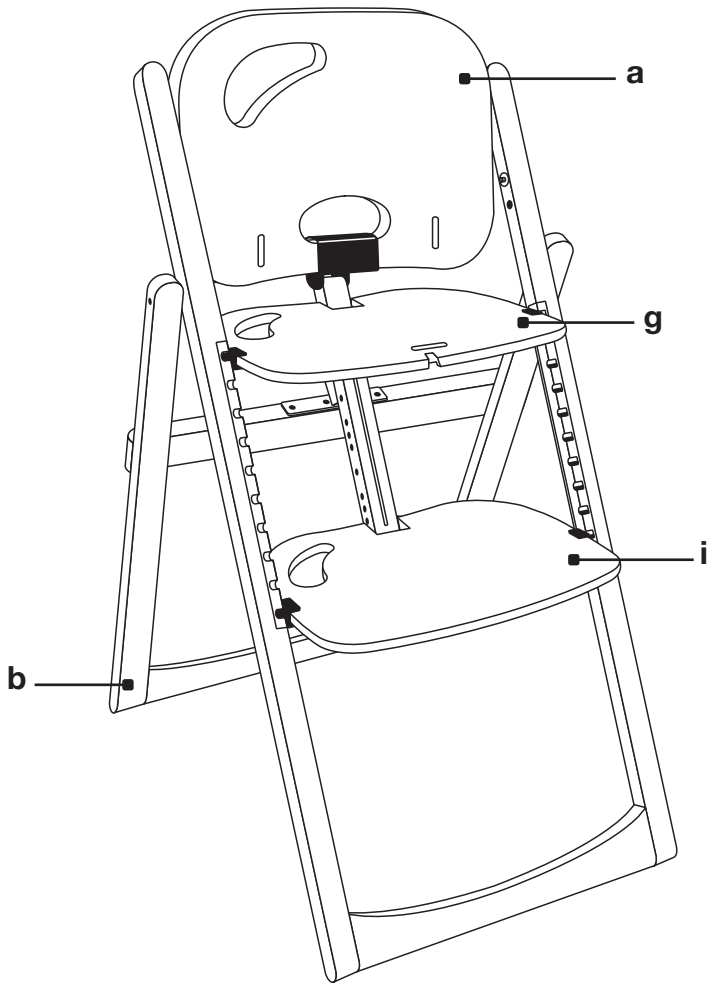

# A

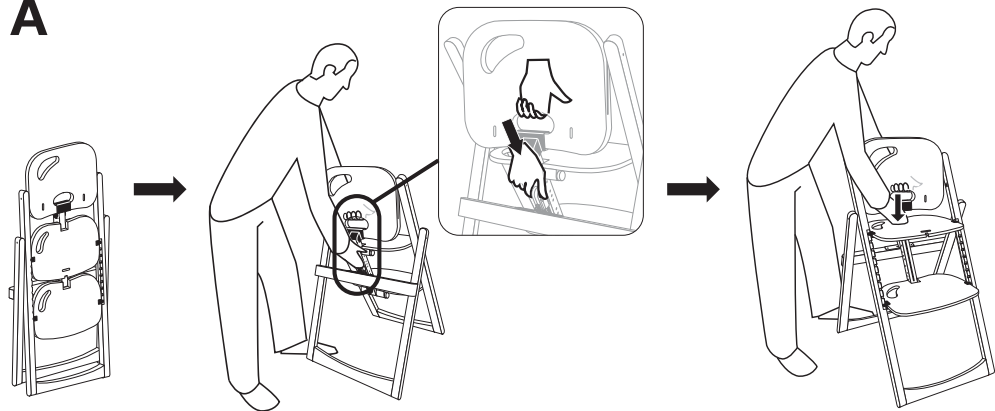

# B1

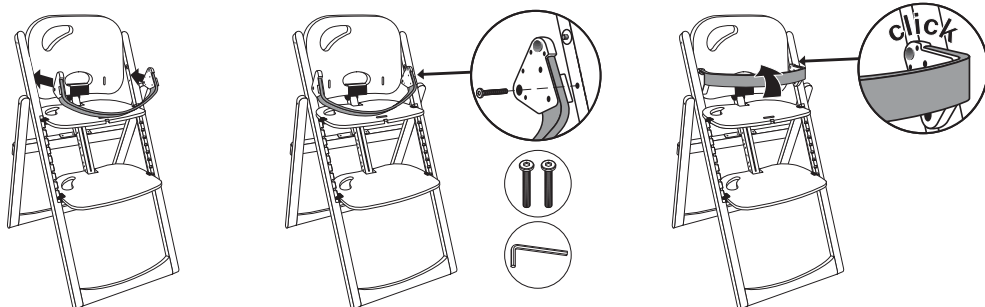

# B2

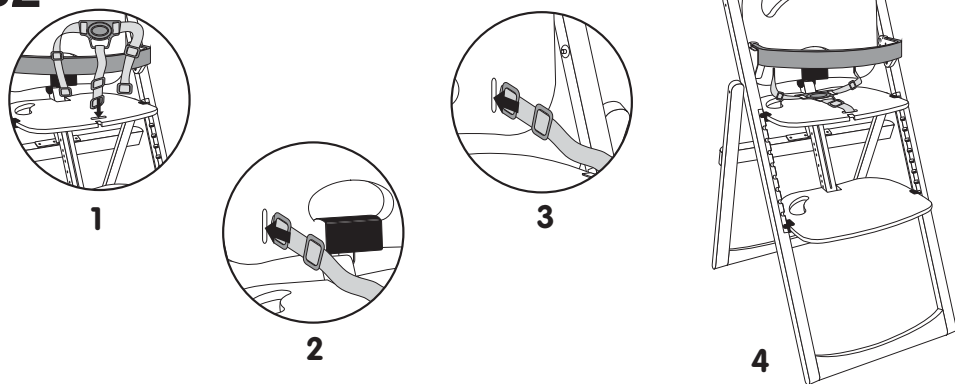

**B3**

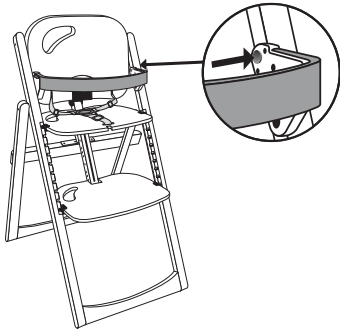

**C**

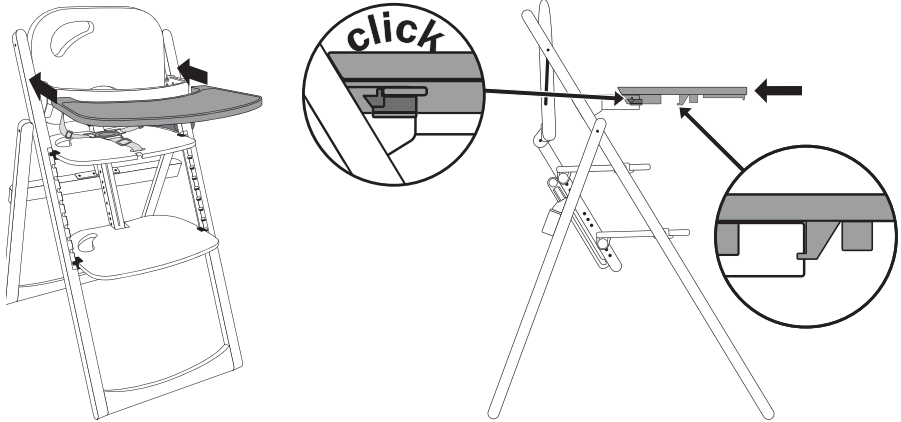

**D**

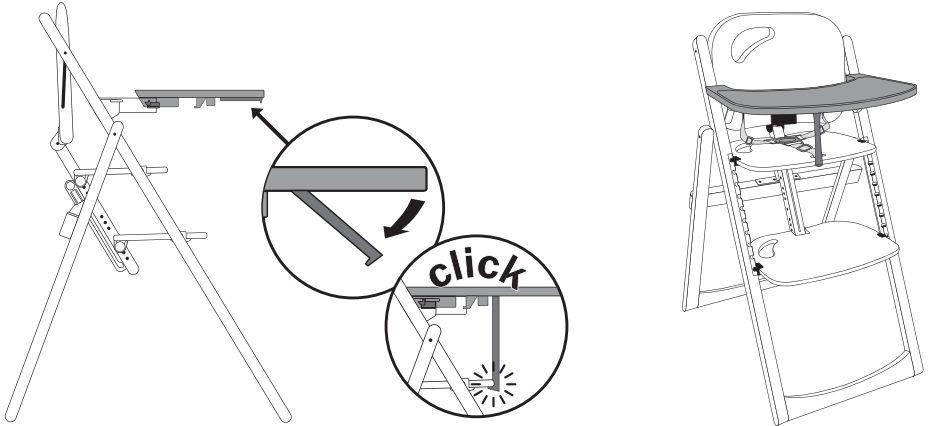

# D1

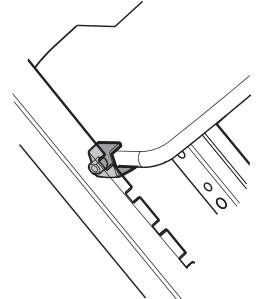
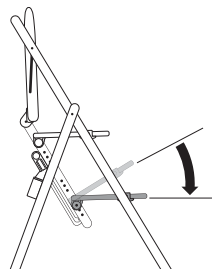
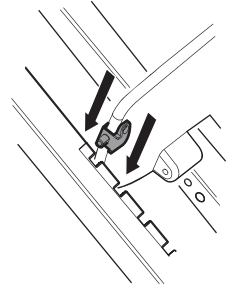
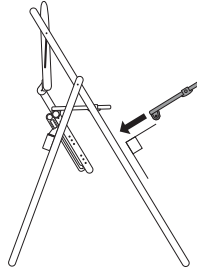
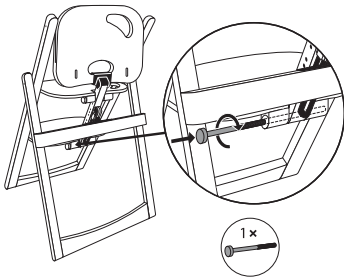
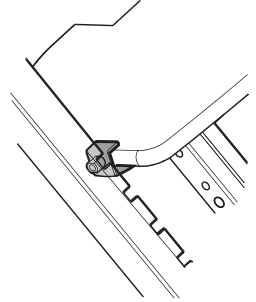
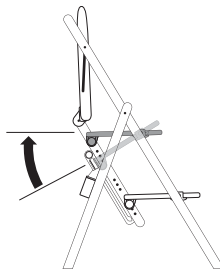
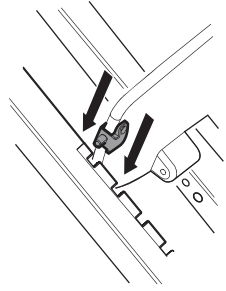
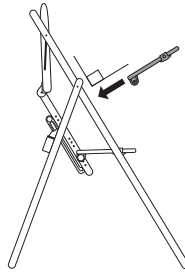
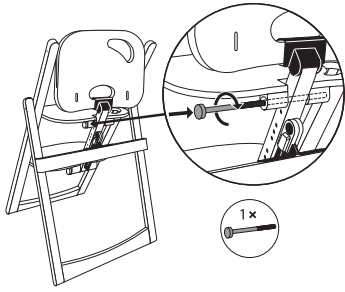

# D2

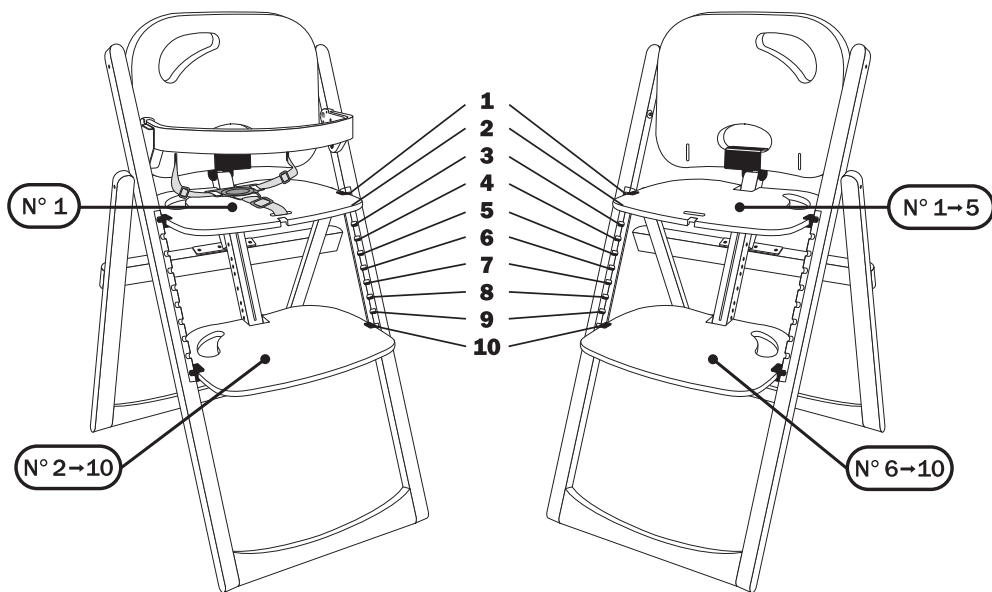

# E

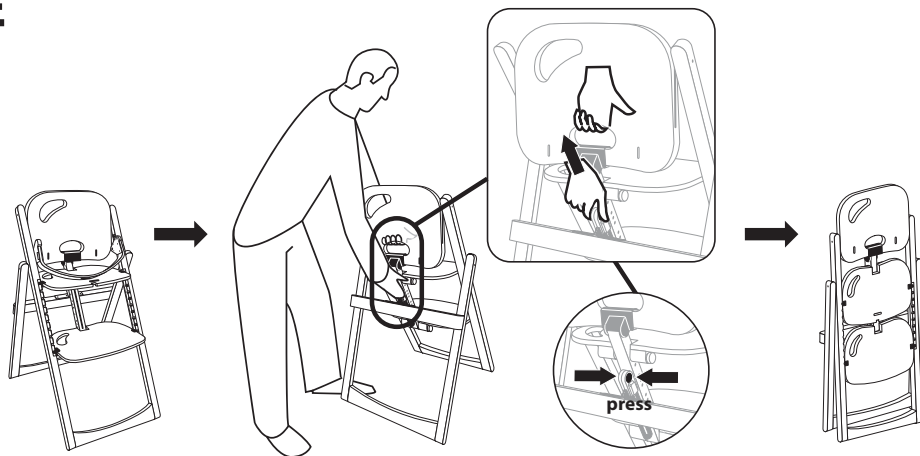

## IMPORTANT - À CONSERVER POUR CONSULTATION ULTÉRIEURE - À LIRE SOIGNEUSEMENT

CONFORME AUX EXIGENCES DE SECURITE NF EN 14988-1 + A1 Octobre 2012

### CONSIGNES DE SÉCURITÉ À RESPECTER

- Les opérations de montage et de réglage doivent être réalisées par un adulte.
- Ne pas utiliser la chaise haute si des parties sont cassées, déchirées ou manquantes.
- Tenir les petites pièces hors de portée des enfants.
- L'ouverture et verrouillage complet de la chaise ne peuvent se faire qu'après une pression dirigée vers le bas sur l'assise.

### AVERTISSEMENTS

- **NE PAS LAISSER L'ENFANT SANS SURVEILLANCE.**
- Ne convient pas aux enfants pesant plus de 15kg.
- Ne pas utiliser la chaise si tous les éléments ne sont pas fixés et réglés de manière appropriée, ou bien si une pièce est manquante.
- N'utiliser la chaise haute que si l'enfant est capable de rester assis tout seul.
- **TOUJOURS UTILISER LE HARNAIS DE SÉCURITÉ 3 POINTS** pour empêcher la chute ou le glissement de l'enfant ; ne jamais laisser l'enfant jouer avec le harnais de sécurité. Avant chaque utilisation, **S'ASSURER QUE LE HARNAIS DE SÉCURITÉ EST SOLIDEMENT FIXÉ.**
- Ne pas effectuer de réglages lorsque l'enfant est assis dans la chaise haute.
- La tablette et l'arceau de maintien amovibles n'ont pas été conçus pour supporter le poids de l'enfant, ni pour maintenir l'enfant en position assise. Ils ne remplacent pas le harnais de sécurité.
- Faire attention à la position des membres de l'enfant lors de son installation.
- Ne pas utiliser la chaise haute à proximité de marches et d'escaliers.
- Ne pas poser la chaise en hauteur.
- Utiliser la chaise uniquement sur une surface plane horizontale et dégagée.
- Éloigner la chaise haute de toute présence d'un foyer ouvert, de toute flamme et des sources de chaleur intenses telles que les appareils électriques ou gaz.
- Éloigner la chaise haute des rallonges, cuisinières, prises électriques, etc,... ou objets pouvant être à la portée de l'enfant.
- Ne pas soulever la chaise haute par la tablette amovible.
- Ne pas soulever ou transporter la chaise haute lorsque l'enfant y est assis.
- Ne pas laisser l'enfant jouer avec la chaise haute pliée.
- Pour éviter tout risque d'étouffement, conserver les sacs plastiques de l'emballage hors de portée des bébés et des jeunes enfants.

### COMPOSITION DE LA CHAISE HAUTE

- |                       |                                 |
|-----------------------|---------------------------------|
| a. Dossier            | f. Harnais de sécurité 3 points |
| b. Pied arrière       | g. Siège                        |
| c. Arceau de maintien | h. Tablette                     |
| d. 2 vis              | i. Repose-pieds                 |
| e. Clé                | j. Entrejambes                  |

### MONTAGE DE LA CHAISE HAUTE

#### A. Dépliage de la chaise haute

Saisir le haut du dossier **(a)** avec une main. Tirer le pied arrière **(b)** vers vous à l'aide de votre pied. Pour terminer, exercer une pression dirigée vers le bas sur le siège **(g)**.



## B. Utilisation de l'arceau de maintien (c)

### B1. Montage de l'arceau de maintien (c)

Placer l'arceau de maintien (c) sur la chaise haute, puis visser avec les 2 vis incluses (d) et la clé (e). Remonter l'arceau de maintien (c) en « clipsant ».

Vérifier à ce que l'arceau de maintien (c) soit bien fixé.

### B2. Installation du harnais de sécurité (f)

Insérer les 3 extrémités du harnais de sécurité 3 points (f) dans les fentes prévues à cet effet : 2 fentes dans le dossier (a) et une fente dans le siège (g). Le harnais de sécurité 3 points (f) s'ouvre en exerçant une pression sur le bouton central.

### B3. Baisser l'arceau de maintien (c)

Pour baisser l'arceau de maintien (c), appuyer simultanément sur les deux boutons situés à l'intérieur de l'arceau (c).

### B4. Démontage de l'arceau de maintien (c)

Baisser l'arceau de maintien (c) comme expliqué dans le paragraphe précédent, et dévisser les 2 côtés de l'arceau à l'aide de la clé fournie (e).

## C. Utilisation de la tablette (h)

### C1. Montage de la tablette (h)

Faire glisser la tablette (h) sur l'arceau de maintien (c).

S'assurer que la tablette (h) soit bien fixée sur l'arceau de maintien (c). Une fois la tablette installée, baisser l'entrejambes (j) en le 'clipsant' dans la fente prévue à cet effet.

### C2. Baisser la tablette (h)

Pour baisser la tablette (h), répéter la même action que pour baisser l'arceau de maintien (c).

### C3. Retrait de la tablette (h)

Déclipser l'entrejambes (j) du siège (g) en exerçant une pression sur le bouton prévu à cet effet. Puis appuyer sur les deux boutons situés sous la tablette (h), et faire glisser la tablette (h).

## D. Position du siège (g) et du repose-pieds (i)

### D1. Changement de position

Pour changer le repose-pieds (i) ou le siège (g) de position, dévisser manuellement la partie plastique située à l'arrière de la chaise. Repositionner le siège (g) ou le repose-pieds (i) au cran souhaité et revisser.

### D2. Placement du siège (g) et du repose-pied (i)

Il existe au total 10 crans de positionnement pour le siège (g) et le repose-pieds (i).

- De 6 à 18 mois, utiliser la chaise haute complète avec l'arceau de maintien (c), le harnais de sécurité (f) et la tablette (h). Dans ce cas-là, utiliser la position 1 pour le siège (g), et la position 2 à 10 pour le repose-pieds (i).

- À partir de 18 mois, garder l'arceau de maintien (c), le harnais de sécurité (f) et vous pouvez enlever la tablette (h) pour installer bébé à table. Dans ce cas-là, toujours utiliser la position 1 pour le siège (g), et la position 2 à 10 pour le repose-pieds (i).

- À partir de 3 ans, enlever l'arceau de maintien (c), le harnais de sécurité (f) et la tablette (h). Dans ce cas-là, utiliser la position 1 à 5 pour le siège (g), et la position 6 à 10 pour le repose-pieds (i).

## E. Pliage de la chaise haute

Pour plus de compacité, 'déclipser' l'entrejambes (j) du siège (g) en exerçant une pression sur le bouton puis baisser la tablette (h).

Appuyer sur le bouton situé à l'arrière de la chaise, et le lever simultanément en maintenant le pied arrière (b) de la chaise avec votre pied.

## PRÉCAUTIONS ET ENTRETIEN

- Nettoyer régulièrement avec un chiffon humide et de l'eau chaude.
- L'utilisation occasionnelle de cire pour meubles permet à la chaise haute de garder son bel aspect.
- Vérifier régulièrement toutes les fixations pour s'assurer qu'elles restent serrées.
- N'utiliser que des pièces de rechange fournies par Babymoov.

## IMPORTANT - PLEASE KEEP THESE INSTRUCTIONS FOR FUTURE USE - READ THEM CAREFULLY

### COMPLIES WITH SAFETY REQUIREMENTS EN 14988 1 : 2006

#### PLEASE COMPLY WITH THESE SAFETY INSTRUCTIONS

- The assembly and adjusting operations must be carried out by an adult.
- Do not use the high chair if any part is broken, torn or missing.
- Keep small pieces away from children.
- The chair may only be opened and locked fully after having pressed down on the seat.

#### WARNINGS

- **NEVER LEAVE THE INFANT WITHOUT SUPERVISION.**
- Not suitable for children weighing over 15 kg.
- Do not use the high chair unless all the parts are properly fixed and adjusted, or if a part is missing.
- Only use the high chair if the infant is capable of sitting up unaided.
- **ALWAYS USE THE SAFETY HARNESS** to prevent the infant from falling or slipping. Never allow the infant to play with the safety harness. **MAKE SURE THE SAFETY HARNESS IS FIXED SECURELY** before use, every time.
- Do not adjust when the infant is seated in the high chair.
- The removable tray and safety bar are not designed to take the infant's weight or to hold the infant in the seated position. They do not replace the safety harness.
- Be careful to position the infant's arms and legs properly when fitting him/her into the chair.
- Do not use the high chair near steps or stairs.
- Do not put the high chair on a surface high up.
- Use the chair only on a flat, horizontal and clear surface.
- Keep the high chair well away from any naked flame or source of intense heat such as electrical or gas appliances.
- Keep the high chair well away from extension leads, cookers, electric sockets, etc or any object which the infant might find within its reach.
- Do not lift the high chair using the removable tray.
- Never lift or carry the high chair with the infant in it.
- Do not allow the infant to play with the high chair folded up.
- Keep the plastic bags of the packaging out of reach of babies and young children to avoid any risk of suffocation.

#### HIGH CHAIR COMPONENTS

- |                      |                   |
|----------------------|-------------------|
| a. Back panel        | f. Safety harness |
| b. Rear foot support | g. Seat           |
| c. Safety bar        | h. Tray           |
| d. 2 screws          | i. Footrest       |
| e. Spanner           | j. Crotch strap   |

#### ASSEMBLING THE HIGH CHAIR

A. Unfolding the high chair

Grasp the central hole in the chair back **(a)** with one hand. Using the other hand, pull the rear foot **(b)** towards you. To finish, press down on the seat. **(g)**.

## B. How to use the safety bar (c)

### B1. Fitting the safety bar (c)

Position the safety bar (c) on the high chair, then fix using the 2 screws (d) and spanner (e) provided. Lift the safety bar (c) by clicking it into position.

Check that the safety bar (c) is fixed properly.

### B2. Fitting the safety harness (f)

Insert the three ends of the three-point safety harness (f) in the slots: two slots in the seat back (a) and one slot in the seat (g). Press the central button to open the three-point harness (f).

Caution! Always use both the safety harness (f) and the safety bar (c) together.

### B3. Lower the safety bar (c)

To lower the safety bar (c), press on the two buttons (c) located inside the bar at the same time (c).

### B4. Removing the safety bar (c)

Lower the safety bar (c) as explained above, and unscrew the 2 sides of the bar using the spanner (e) provided.

## C. Using the tray (h)

### C1. Fitting the tray (h)

Slide the tray (h) onto the safety bar (c). Once the tray has been installed, lower the crotch strap (j) and clip it in the slot.

Check that the tray (h) is properly attached to the safety bar (c).

### C2. Lower the tray (h)

To lower the tray (h), follow the same instructions as for lowering the safety bar (c).

### C3. Removing the tray (h)

Press the button to unclip the crotch strap (j) from the chair (g).

## D. Position of the seat (g) and footrest (i)

### D1. Changing the position

To change the position of the footrest (i) or seat (g), unscrew the plastic part located behind the chair. Reposition the seat (g) or the footrest (i) at the appropriate notch, then screw back home again.

### D2. Positions for the seat (g) and footrest (i)

There are a total of 10 positioning notches for the seat (g) and footrest (i).

- For an infant aged 6 to 18 months, use the complete high chair assembly including safety bar (c), safety harness (f) and tray (h). In this case, use position 1 for the seat (g), and position 2 to 10 for the footrest (i).
- Once baby is 18 months old, keep the brace (c) and safety harness (f), but remove the tray (h) so that baby can sit at the table.
- From 3 years onwards, remove the safety bar (c), the safety harness (f) and tray (h). In this case, use position 1 to 5 for the seat (g), and position 6 to 10 for the footrest (i).

## E. Folding the high chair

For more compact storage, unclip the crotch strap (j) from the seat (g), then lower the tray (h).

Press the button located behind the chair while at the same time lifting it while holding the rear foot of the chair (b) down with your foot.

## SAFETY PRECAUTIONS AND MAINTENANCE

- Clean regularly with hot water and a clean cloth.
- An occasional application of furniture wax will help keep the high chair looking good.
- Check all the fixings regularly to ensure they remain properly tightened.
- Use only spare parts provided by Babymoov.

## WICHTIG - ZUR SPÄTEREN EINSICHT AUFBEWAHREN – SORGFÄLTIG DURCHLESEN

ENTSPRICHT DEN SICHERHEITSANFORDERUNGEN DER EN 14988 1 : 2006

### SICHERHEITSVORSCHRIFTEN

- Aufbau und Einstellung dürfen nur durch einen Erwachsenen erfolgen.
- Den Hochstuhl nicht benutzen, wenn Bestandteile beschädigt sind oder fehlen.
- Kleinteile außer Reichweite von Kindern halten.
- Das vollständige Öffnen und Schließen des Hochstuhls ist nur nach Druck von oben auf die Sitzfläche möglich.

### WARNHINWEISE

- **KINDER NICHT UNBEAUFICHTIGT LASSEN.**
- Nicht geeignet für Kinder mit einem Körpergewicht von über 15 kg.
- Den Hochstuhl nicht benutzen, wenn Teile lose oder falsch eingestellt sind oder ein Teil fehlt.
- Den Hochstuhl nicht benutzen, wenn das Kind in der Lage ist, allein zu sitzen.
- **IMMER DAS GURTSYSTEM BENUTZEN**, um ein Fallen oder Verrutschen des Kinds zu vermeiden; das Kind nie mit dem Gurtsystem spielen lassen. Vor jeder Benutzung **SICHERSTELLEN, DASS DAS GURTSYSTEM FEST ANGEBRACHT IST.**
- Keine Einstellungen am Hochstuhl vornehmen, wenn das Kind darin sitzt.
- Brettchen und Haltestange sind abnehmbar; sie sind nicht für die Aufnahme von Babys Gewicht oder das Halten des Kinds in Sitzposition ausgelegt. Sie ersetzen nicht das Gurtsystem.
- Beim Hinsetzen des Kinds auf die Position der Gliedmaßen achten.
- Den Hochstuhl nicht in der Nähe von Stufen oder Treppen verwenden.
- Den Hochstuhl nie erhöht aufstellen.
- Den Hochstuhl nur auf einer flachen, horizontalen, freien Oberfläche aufstellen.
- Den Hochstuhl von offenen Kaminen, offenen Flammen und starken Wärmequellen wie strom- und gasbetriebenen Geräten entfernen.
- Den Hochstuhl von Tischauszügen, Herden, Steckdosen, usw. sowie Gegenständen in Reichweite des Kinds entfernt halten.
- Den Hochstuhl nicht am abnehmbaren Brettchen anheben.
- Den Hochstuhl nicht anheben oder tragen, wenn Baby darin sitzt.
- Kinder nicht mit dem zusammengeklappten Hochstuhl spielen lassen.
- Um jede Erstickungsgefahr zu vermeiden, die Plastiktüten der Verpackung außer Reichweite von Kindern halten.

### AUFBAU DES HOCHSTUHLS

- |                |               |
|----------------|---------------|
| a. Rückenlehne | f. Gurtsystem |
| b. Hinterfuß   | g. Sitz       |
| c. Haltestange | h. Brettchen  |
| d. 2 Schrauben | i. Fußstütze  |
| e. Schlüssel   | j. Beingurt   |

### AUFSTELLEN DES HOCHSTUHLS

#### A. Auseinanderklappen des Hochstuhls

Die mittlere Öffnung in der Rückenlehne **(a)** mit einer Hand fassen. Mit der anderen Hand den hinteren Fuß zu sich ziehen. Abschließend erneut einen Druck von oben auf die Sitzfläche ausüben.

## B. Verwendung der Haltestange (c)

### B1. Einbau der Haltestange (c)

Die Haltestange (c) auf dem Hochstuhl anbringen, dann die beiden beiliegenden Schrauben (d) mit dem Schlüssel (e) festziehen. Die Haltestange (c) wieder „aufklipsen“.

Kontrollieren, dass die Haltestange (c) sicher befestigt ist.

### B2. Anbringen des Gurtsystems (f)

Die drei Enden des 3-Punkt-Sicherheitsgurts (f) in die dazu vorgesehenen Öffnungen einführen: 2 Öffnungen in der Rückenlehne (a) und eine im Sitz (g). Der 3-Punkt-Sicherheitsgurt (f) lässt sich durch Druck auf den mittleren Knopf öffnen.

### B3. Absenken der Haltestange (c)

Zum Absenken der Haltestange (c) gleichzeitig auf die beiden Knöpfe auf der Innenseite der Haltestange (c) drücken.

### B4. Abbau der Haltestange (c)

Die Haltestange (c) wie im vorstehenden Absatz beschrieben absenken und die beiden Seitenteile der Stange mit dem beiliegenden Schlüssel (e) lösen.

## C. Verwendung des Brettchens (h)

### C1. Einbau des Brettchens (h)

Das Brettchen (h) auf die Haltestange (c) schieben.

Sicherstellen, dass das Brettchen (h) sicher auf der Haltestange (c) befestigt ist. Nach Anbringen des Brettchens, den Beingurt (j) unten in die dazu vorgesehene Öffnung ‚einclippen‘.

### C2. Brettchen (h) absenken

Zum Absenken des Brettchens (h), wie beim Absenken der Haltestange (c) vorgehen.

### C3. Abnehmen des Brettchens (h)

Den Beingurt (j) vom Sitz (g) durch leichten Druck auf den dazu vorgesehenen Knopf abnehmen.

## D. Position von Sitz (g) und Fußstütze (i)

### D1. Ändern der Position

Um die Position von Fußstütze (i) oder Sitz (g) zu ändern, das Plastikteil hinten am Hochstuhl von Hand abschrauben. Sitz (g) oder Fußstütze (i) in die gewünschte Raststellung bringen und wieder festschrauben.

### D2. Position von Sitz (g) und Fußstütze (i)

Für Sitz (g) und Fußstütze (i) stehen insgesamt 10 Raststellungen zur Verfügung.

- Von 6 bis 18 Monaten, den kompletten Hochsitz mit Haltestange (c), Gurtsystem (f) und Brettchen (h) verwenden. In diesem Fall die Position 1 für den Sitz (g) und die Positionen 2 bis 10 für die Fußstütze (i) verwenden.

- Ab 18 Monaten, Haltestange (c) und Gurtsystem (f) beibehalten, das Brettchen (h) kann hingegen abgenommen werden, um Baby an den Tisch zu setzen.

- Ab 3 Jahren, Haltestange (c), Gurtsystem (f) und Brettchen (h) abbauen. In diesem Fall die Positionen 1 bis 5 für den Sitz (g) und die Positionen 6 bis 10 für die Fußstütze (i) verwenden.

## E. Zusammenklappen des Hochstuhls

Um Platz zu sparen, den Beingurt (j) durch Druck auf den Knopf vom Sitz (g) abnehmen und das Brettchen (h) absenken.

Auf den Knopf hinten am Hochstuhl drücken und ihn gleichzeitig anheben, dabei den Hinterfuß (b) mit dem Fuß blockieren.

## VORSICHT UND UNTERHALTUNG

- Regelmäßig mit einem feuchten Lappen und warmen Wasser reinigen.
- Der gelegentliche Auftrag von Wachsreiniger für Möbel lässt den Hochstuhl länger wie neu aussehen.
- Regelmäßig alle Befestigungen auf festen Halt kontrollieren.
- Nur Ersatzteile von Babywoov verwenden.

## BELANGRIJK - DEZE HANDLEIDING BEWAREN OM HEM LATER TE KUNNEN RAADPLEGEN - AANDACHTIG LEZEN

### CONFORM VEILIGHEIDSVOORSCHRIFTEN EN 14988 1 : 2006

#### VEILIGHEIDSinSTRUCTIES

- Monteren en afstellen van de kinderstoel dienen door een volwassene uitgevoerd te worden.
- Gebruik de kinderstoel niet indien er onderdelen gebroken of gescheurd zijn of ontbreken.
- Houd de kleine onderdelen zorgvuldig buiten bereik van kinderen.
- Het volledig openen en vastzetten van de kinderstoel is slechts mogelijk nadat een neerwaartse druk op de zitting is uitgeoefend.

#### WAARSCHUWINGEN

- **LAAT UW KIND NIET ZONDER TOEZICHT IN DE KINDERSTOEL.**
- Niet geschikt voor kinderen die meer wegen dan 15 kg.
- De kinderstoel niet gebruiken als niet alle onderdelen op een correcte manier zijn bevestigd of afgesteld, of als een onderdeel ontbreekt.
- De kinderstoel slechts gebruiken als het kind op eigen kracht kan zitten.
- **GEBRUIK ALTIJD HET VEILIGHEIDSTUIGJE** om vallen of glijden van het kind te voorkomen. Laat het kind nooit met het tuigje spelen. Controleer vóór elk gebruik of het **TUIGJE STEVIG VAST ZIT**.
- Verricht geen afstellingen als het kind in de kinderstoel zit.
- Het afneembare tafelblad en de veiligheidsbeugel zijn niet gemaakt om het gewicht van het kind te dragen, noch om het kind in zitstand te houden. Deze onderdelen kunnen het veiligheidstuigje onder geen beding vervangen.
- Let op de positie van de ledematen van het kind bij het in de stoel zetten.
- Plaats de kinderstoel niet bij afstapjes of trappen.
- Plaats de kinderstoel niet op een verhoging.
- De stoel alleen gebruiken op een vlak, horizontaal en vrij oppervlak.
- Plaats de kinderstoel ver uit de buurt van vuur, haard, of sterke warmtebronnen zoals elektrische apparaten of gasterellen.
- Plaats de kinderstoel ver uit de buurt van verlengsnoeren, fornuis, stopcontacten, enz., of voorwerpen die binnen bereik van het kind kunnen komen.
- De kinderstoel niet optillen bij het tafelblad.
- De kinderstoel niet optillen of verplaatsen met het kind erin.
- Laat het kind niet spelen met de opgevouwen kinderstoel.
- Bewaar de plastic zakken van de verpakking buiten het bereik van baby's en jonge kinderen om elk risico op verstikking te vermijden.

#### ONDERDELEN KINDERSTOEL

- |                      |                      |
|----------------------|----------------------|
| a. Stoelrug          | f. Veiligheidstuigje |
| b. Achterpoot        | g. Zitting           |
| c. Veiligheidsbeugel | h. Tafelblad         |
| d. 2 schroeven       | i. Voetsteun         |
| e. Sleutel           | j. Tussenbeenriem    |

#### MONTAGE KINDERSTOEL

##### A. Openvouwen van de kinderstoel

Pak met één hand de stoel **(a)**, aan de centrale opening in de ruggensteun, vast. Trek met behulp van uw andere hand, de achterpoot **(b)** van de stoel naar u toe. Tenslotte drukt u de zitting **(g)** van de stoel naar beneden.

## B. Gebruik van de veiligheidsbeugel (c)

### B1. Montage van de veiligheidsbeugel (c)

Plaats de veiligheidsbeugel (c) op de kinderstoel en zet deze vast met de 2 bijgeleverde schroeven (d) en sleutel (e). Clip de veiligheidsbeugel (c) omhoog.

Controleer of de veiligheidsbeugel (c) goed vast zit.

### B2. Installatie veiligheidstuigje (f)

De 3 uiteinden van de driepuntsgordel (f) in de hiervoor bestemde gleuven voegen: 2 gleuven in de rugleuning (a) en een gleuf in de zitting (g). De driepuntsgordel (f) gaat los door op de middelste knop te drukken.

### B3. Veiligheidsbeugel (c) neerlaten

Druk tegelijkertijd op de twee knoppen binnen de beugel om de veiligheidsbeugel (c) te laten zakken.

### B4. Demontage veiligheidsbeugel (c)

Laat de veiligheidsbeugel (c) zakken zoals hierboven uitgelegd, schroef met de bijgeleverde sleutel (e) de schroeven los aan beide kanten van de beugel.

## C. Gebruik van het tafelblad (h)

### C1. Montage tafelblad (h)

Schuif het tafelblad (h) over de veiligheidsbeugel (c). Wanneer het eetblad geïnstalleerd is, de tussenbeenriem (j) omlaag doen door deze in de hiervoor bestemde gleuf te “klippen”.

Zie erop toe dat het tafelblad (h) goed bevestigd is aan de veiligheidsbeugel (c).

### C2. Tafelblad (h) neerlaten

Dezelfde instructies als het neerlaten van de veiligheidsbeugel (c).

### C3. Verwijderen tafelblad (h)

De tussenbeenriem (j) van de zitting (g) “afklippen” door op de hiervoor bestemde knop te drukken.

## D. Stand zitting (g) en voetsteun (i)

### D1. Stand wijzigen

Schroef om de stand van de voetsteun (i) of de zitting (g) te wijzigen met de hand de plastic schroef achter de stoel los. Verander de stand van de zitting (g) of de voetsteun (i) naar wens en zet de schroef weer vast.

### D2. Afstellen van de zitting (g) en de voetsteun (i)

Er zijn in totaal 10 standen voor de zitting (g) en de voetsteun (i).

- Gebruik van 6 tot 18 maanden de complete kinderstoel met de veiligheidsbeugel (c), het veiligheidstuigje (f) en het tafelblad (h). Gebruik in dit geval stand 1 voor de zitting (g) en stand 2 tot 10 voor de voetsteun (i).
- Vanaf 18 maanden kunt u het eetblad (h) verwijderen en alleen de beugel (c) en de veiligheidsgordel (f) gebruiken om baby aan tafel te laten eten.
- Verwijder vanaf de leeftijd van 3 jaar de veiligheidsbeugel (c), het veiligheidstuigje (f) en het tafelblad (h). Gebruik in dit geval stand 1 tot 5 voor de zitting (g) en stand 6 tot 10 voor de voetsteun (i).

## E. Opvouwen van de kinderstoel

Voor meer compactheid, de tussenbeenriem (j) van de zitting (g) “afklippen” door op de knop te drukken, en het eetblad (h) naar beneden te doen.

Druk op de knop achter de stoel, houd de achterpoot vast met uw voet en vouw de stoel op.

## REINIGING EN ONDERHOUD

- Reinig de stoel regelmatig met een vochtige doek en warm water.
- Gebruik af en toe boenwas om de kinderstoel zijn mooie glans te laten behouden.
- Controleer regelmatig alle schroeven of ze stevig aangedraaid zijn.
- Gebruik alleen door Babymoov verstrekte vervangende onderdelen.

## IMPORTANTE - CONSERVE ESTAS INSTRUCCIONES PARA CONSULTARLAS ULTERIORMENTE - LÉALAS DETENIDAMENTE

### CUMPLE CON LOS REQUISITOS DE SEGURIDAD EN 14988 1 : 2006

#### INSTRUCCIONES DE SEGURIDAD QUE DEBE RESPETAR

- Las operaciones de montaje y ajuste deberá realizarlas un adulto.
- No utilice la trona si falta alguna de las piezas o si alguna está rota o rasgada.
- Mantenga las piezas pequeñas fuera del alcance de los niños.
- Para abrir y bloquear completamente la silla, será necesario haber presionado previamente el asiento hacia abajo.

#### ADVERTENCIAS

- **NO DEJE AL NI—O SIN VIGILANCIA.**
- No conviene a niños que pesen más de 15 Kg.
- No utilice la trona si algún elemento no está fijado o ajustado como es debido, o si falta alguna pieza.
- Utilice la trona únicamente si el niño es capaz de permanecer sentado por sí solo.
- **UTILICE SIEMPRE EL ARNÉS DE SEGURIDAD** para evitar que el niño se caiga o se escurra; no deje nunca al niño jugar con el arnés de seguridad. Antes de cada utilización, **ASEGÚRESE DE QUE EL ARNÉS DE SEGURIDAD ESTÁ FIJADO CON FIRMEZA.**
- No ajuste la trona con el niño sentado en ella.
- La mesita y el arco de sujeción extraíbles no han sido diseñados para soportar el peso del niño, ni para mantener al niño en posición sentada. No pueden sustituir al arnés de seguridad.
- Tenga cuidado con la posición de las extremidades del niño cuando lo siente.
- No utilice la trona cerca de escalones ni escaleras.
- No coloque la trona en alto.
- Utilizar la silla únicamente sobre una superficie plana horizontal y sin obstáculos.
- Aleje la trona de toda chimenea abierta, toda llama o fuente de calor intenso, como aparatos eléctricos o de gas.
- Aleje la trona de prolongadores, cocinas, enchufes, etc. o de cualquier objeto que pudiera quedar al alcance del niño.
- No levante la trona cogiéndola por la mesita extraíble.
- No levante ni desplace la trona cuando el niño esté sentado en ella.
- No deje al niño jugar con la trona plegada.
- Para evitar todo riesgo de asfixia, conserve las bolsas de plástico del embalaje fuera del alcance de bebés y niños pequeños.

#### COMPOSICIÓN DE LA TRONA

- |                     |                       |
|---------------------|-----------------------|
| a. Respaldo         | f. Arnés de seguridad |
| b. Pata trasera     | g. Asiento            |
| c. Arco de sujeción | h. Mesita             |
| d. 2 tornillos      | i. Reposapiés         |
| e. Llave            | j. Entrepierna        |

#### MONTAJE DE LA TRONA

##### A. Desplegar la trona

Sujete con una mano el orificio central del respaldo (a). Con la otra mano, tire de la pata trasera (b) hacia usted. Por último, presione el asiento hacia abajo.



## B. Utilización del arco de sujeción (c)

### B1. Montar el arco de sujeción (c)

Coloque el arco de sujeción (c) en la trona y fíjelo con los 2 tornillos incluidos (d) y la llave (e). Vuelva a montar el arco de sujeción (c) encajándolo.

Compruebe que el arco de sujeción (c) esté bien fijado.

### B2. Instalar el arnés de seguridad (f)

Insérer les 3 extrémités du harnais de sécurité 3 points (f) dans les fentes prévues à cet effet : 2 fentes dans le dossier (a) et une fente dans le siège (g). Le harnais de sécurité 3 points (f) s'ouvre en exerçant une pression sur le bouton central.

### B3. Bajar el arco de sujeción (c)

Para bajar el arco de sujeción (c), pulse simultáneamente los dos botones situados en la cara interna del arco (c).

### B4. Desmontar el arco de sujeción (c)

Baje el arco de sujeción (c), como se explica en el párrafo anterior, y desenrosque ambos lados del arco con la llave provista (e).

## C. Utilización de la mesita (h)

### C1. Montar la mesita (h)

Deslice la mesita (h) por el arco de sujeción (c). Una vez instalada la bandeja, bajar la entrepierna (j) 'sujetándola con el clip' en la ranura prevista a tal efecto.

Asegúrese de que la mesita (h) esté bien fijada al arco de sujeción (c).

### C2. Bajar la mesita (h)

Para bajar la mesita (h), repita la misma acción que para bajar el arco de sujeción (c).

### C3. Retirar la mesita (h)

Abra el clip de la entrepierna (j) del asiento (g) ejerciendo una presión en el botón previsto a tal efecto.

## D. Posición del asiento (g) y del reposapiés (i)

### D1. Cambiar de posición

Para cambiar de posición el reposapiés (i) o el asiento (g), desenrosque manualmente la parte de plástico situada al dorso de la trona. Recolecte el asiento (g) o el reposapiés (i) en la muesca deseada y vuélvalo a enroscar.

### D2. Posicionamiento del asiento (g) y del reposapiés (i)

En total existen 10 muescas de posicionamiento para el asiento (g) y el reposapiés (i).

- Para bebés de 6 a 18 meses, utilice la trona completa con el arco de sujeción (c), el arnés de seguridad (f) y la mesita (h). En ese caso, utilice la posición 1 para el asiento (g), y la posición 2 a 10 para el reposapiés (i).

- A partir de los 18 meses de edad, guardar el arco de mantenimiento (c), el arnés de seguridad (f) y puede retirar la bandeja (h) para instalar al bebé en la mesa.

- A partir de 3 años, retire el arco de sujeción (c), el arnés de seguridad (f) y la mesita (h). En ese caso, utilice la posición 1 a 5 para el asiento (g), y la posición 6 a 10 para el reposapiés (i).

## E. Plegar la trona

Para mayor compactabilidad, 'abrir el clip' de la entrepierna (j) del asiento (g) ejerciendo una presión en el botón, después bajar la bandeja (h).

Pulse el botón situado al dorso de la trona, y levante simultáneamente, manteniendo la pata trasera (b) de la trona con el pie.

## PRECAUCIONES Y LIMPIEZA

- Limpie con regularidad con un trapo limpio y agua caliente.
- De vez en cuando, aplique cera para muebles para conservar el hermoso aspecto de la trona.
- Compruebe con regularidad todas las fijaciones para asegurarse de que estén bien apretadas.
- Utilice únicamente piezas de recambio provistas por Babymoov.

## IMPORTANTE - POR FAVOR LEIA ESTE FOLHETO ATENTAMENTE E GUARDE - O PARA CONSULTA ULTERIOR

### EM CONFORMIDADE COM A NORMA DE SEGURANÇA EN 14988 1 : 2006

#### INSTRUÇÕES DE SEGURANÇA A RESPEITAR

- As operações de montagem e regulação devem ser feitas por uma pessoa adulta.
- Nunca utilize a cadeira alta se apresentar peças partidas, rasgadas ou em falta.
- Mantenha as peças pequenas fora do alcance das crianças.
- Só é possível abrir e fechar completamente a cadeira depois de carregar no assento para baixo.

#### AVISOS

- **NUNCA DEIXE A CRIANÇA SEM VIGILÂNCIA.**
- Não conveniente para crianças com mais de 15 kg de peso.
- Não utilize a cadeira sem que todos os seus componentes se encontrem bem fixos e regulados de forma apropriada, ou se faltarem peças.
- Não utilize a cadeira alta se a criança não for capaz de ficar sentada sozinha.
- **UTILIZE SEMPRE O ARNÊS DE SEGURANÇA** para impedir que a criança caia ou deslize. Nunca deixe a criança brincar com o arnês de segurança. Antes de utilizar a cadeira, **ASSEGURE-SE DE QUE O ARNÊS DE SEGURANÇA SE ENCONTRA SOLIDAMENTE PRESO.**
- Não faça ajustamentos com a criança sentada na cadeira alta.
- O tabuleiro e o aro de manutenção amovíveis não foram construídos para suportar o peso da criança nem para manter a criança em posição sentada. Não substituem o arnês de segurança.
- Preste atenção à posição dos membros da criança quando o sentar na cadeira alta.
- Não utilize a cadeira alta perto de degraus ou de escadas.
- Não coloque a cadeira em locais elevados.
- Utilizar a cadeira unicamente sobre uma superfície plana horizontal e limpa.
- Afaste a cadeira alta de fornos abertos, de chamas e de qualquer outra fonte de calor intenso como aparelhos eléctricos ou a gás.
- Afaste a cadeira de extensões, aparelhos de cozinha, tomadas eléctricas, etc., e ainda de objectos que possam ficar ao alcance da criança.
- Não levante a cadeira alta pelo tabuleiro amovível.
- Não levante nem transporte a cadeira alta com a criança lá sentada.
- Não deixe que a criança brinque com a cadeira alta dobrada.
- Para evitar o risco de asfixia, guarde os sacos de plástico da embalagem fora do alcance de bebés e de crianças de tenra idade.

#### COMPOSIÇÃO DA CADEIRA ALTA

- |                      |                         |
|----------------------|-------------------------|
| a. Encosto           | f. Arnês de segurança   |
| b. Pé traseiro       | g. Assento              |
| c. Aro de manutenção | h. Tabuleiro            |
| d. 2 parafusos       | i. Apoio para os pés    |
| e. Chave             | j. Peça entre as pernas |

#### MONTAGEM DA CADEIRA ALTA

##### A. Desdobramento da cadeira alta

Segure no orifício central das costas **(a)** com uma mão. Com a outra mão, puxe o pé traseiro **(b)** para si. Para terminar, carregue no assento **(g)** para baixo.

## B. Utilização do aro de manutenção (c)

### B1. Montagem do aro de manutenção (c)

Coloque o aro de manutenção (c) na cadeira alta e aparafuse-o com os 2 parafusos incluídos (d) e a chave (e). Suba o aro de manutenção (c) até prender.

Verifique que o aro de manutenção (c) fica bem fixo.

### B2. Instalação do arnês de segurança (f)

Inserir as 3 extremidades do arnês de segurança 3 pontos (f) nas fendas previstas para isto : 2 fendas no esqueleto (a) e uma fenda no assento (g). O arnês de segurança 3 pontos (f) abre exercendo uma pressão sobre o botão central.

### B3. Baixar o aro de manutenção (c)

Para baixar o aro de manutenção (c), é preciso carregar simultaneamente nos dois botões situados no interior do aro (c).

### B4. Desmontagem do aro de manutenção (c)

Baixe o aro de manutenção (c) como se indica no parágrafo precedente e desaparafuse os 2 lados do aro com a chave fornecida (e).

## C. Utilização do tabuleiro (h)

### C1. Montagem da prateleira (h)

Empurre o tabuleiro (h) sobre o aro de manutenção (c).

Assegure-se de que o tabuleiro (h) fica bem fixo no aro de manutenção (c). Uma vez a tablete instalada, abaixar a peça entre as pernas (j) encaixando a frente prevista para esse efeito.

### C2. Baixar o tabuleiro (h)

Para baixar o tabuleiro (h), faça o mesmo que fez para baixar o aro de manutenção (c).

### C3. Recolha do tabuleiro (h)

Desencaixar a peça entre as pernas (j) do assento (g) pressionando o botão previsto para isto.

## D. Posição do assento (g) e do apoio para os pés (i)

### D1. Mudança de posição

Para mudar a posição do apoio para os pés (i) ou do assento (g), desaparafuse à mão a parte de plástico situada na parte posterior da cadeira. Coloque o assento (g) ou o apoio para os pés (i) no engate pretendido e volte a aparafusar.

### D2. Colocação do assento (g) e do apoio para os pés (i)

Há um total de 10 encaixas de posicionamento para o assento (g) e para o apoio para os pés (i).

- De 6 aos 18 meses de idade, utilize a cadeira alta completa com o aro de manutenção (c), o arnês de segurança (f) e o tabuleiro (h). Nesse caso, utilize as posição 1 para o assento (g) e as posições 2 a 10 para o apoio para os pés (i).

- A partir de 18 meses, guardar o anel de apoio (c), o arnês de segurança (f) e podeis retirar a tablete (h) para instalar o bebe na mesa.

- A partir de 3 anos de idade, retire o aro de manutenção (c), o arnês de segurança (f) e o tabuleiro (h). Nesse caso, utilize as posições 1 a 5 para o assento (g) e as posições 6 a 10 para o apoio para os pés (i).

## E. Dobragem da cadeira alta

Para ficar mais compacto, 'desencaixar' a peça entre as pernas (j) do assento (g), pressionando o botão para abaixar a tablete (h).

Carregue no botão situado na parte posterior da cadeira e levante, ao mesmo tempo que prende o pé posterior (b) da cadeira com o seu próprio pé.

## PRECAUÇÕES E CONSERVAÇÃO

- Limpe periodicamente com um pano humedecido em água quente.
- Se de vez em quando aplicar cera para móveis, a cadeira alta conserva o seu bom aspecto durante mais tempo.
- Verifique periodicamente todas as fixações para garantia de bom aperto.
- Utilize exclusivamente peças sobressalentes fornecidas por Babymoov.

## IMPORTANTE - DA CONSERVARE PER CONSULTAZIONI FUTURE - DA LEGGERE ATTENTAMENTE

### CONFORME AI REQUISITI DI SICUREZZA EN 14988 1 : 2006

#### AVVERTENZE IMPORTANTI PER LA SICUREZZA

- Le operazioni di montaggio e di regolazione devono essere realizzate da un adulto.
- Non usare il seggiolone in caso di parti rotte, lacerate o mancanti.
- Tenere i piccoli pezzi fuori dalla portata dei bambini.
- Per aprire e bloccare completamente la sedia è necessaria una pressione verso il basso sulla seduta.

#### AVVERTENZE

- **NON LASCIARE IL BAMBINO SENZA SORVEGLIANZA.**
- Non adatto ai bambini di peso superiore ai 15 kg.
- Non usare il seggiolone se gli elementi non sono fissati e regolati in maniera appropriata o in caso di parti mancanti.
- Usare il seggiolone solo dal momento in cui il bambino è in grado di restare seduto da solo.
- **USARE SEMPRE LE IMBRAGATURE DI SICUREZZA** per evitare che il bambino scivoli o cada; non lasciare che il bambino giochi con le imbragature di sicurezza. Prima di ogni utilizzo, **ACCERTARSI CHE L'IMBRAGATURA DI SICUREZZA SIA CORRETTAMENTE FISSATA.**
- Non effettuare regolazioni mentre il bambino è seduto all'interno del seggiolone.
- La tavoletta e l'arco di sostegno amovibili non sono stati progettati per sostenere il peso del bambino, né per mantenerlo in posizione seduta. Questi elementi non sostituiscono l'imbragatura di sicurezza.
- Fare attenzione alla posizione degli arti del bambino all'interno del seggiolone.
- Non usare il seggiolone in prossimità di scale e gradini.
- Non sistemare il seggiolone in luoghi rialzati.
- Utilizzare il seggiolone unicamente su una superficie piana orizzontale e sgombra.
- Tenere il seggiolone lontano da fuochi, fiamme libere e fonti di calore intenso come apparecchi elettrici o a gas.
- Tenere il seggiolone lontano da prolunghe, fornelli, prese elettriche, ecc.,... o da oggetti pericolosi che possono venire a trovarsi alla portata dei bambini.
- Non sollevare il seggiolone tenendolo dalla tavoletta amovibile.
- Non sollevare né trasportare il seggiolone con il bambino seduto al suo interno.
- Non lasciare che il bambino giochi con il seggiolone piegato.
- Per evitare rischi di soffocamento, tenere le buste di plastica dell'imballaggio fuori dalla portata dei bambini.

#### COMPOSIZIONE DEL SEGGIOLONE

- |                            |                                    |
|----------------------------|------------------------------------|
| <b>a.</b> Schienale        | <b>f.</b> Imbragatura di sicurezza |
| <b>b.</b> Piede posteriore | <b>g.</b> Seduta                   |
| <b>c.</b> Arco di sostegno | <b>h.</b> Tavoletta                |
| <b>d.</b> 2 viti           | <b>i.</b> Poggiapiedi              |
| <b>e.</b> Chiave           | <b>j.</b> elemento inguinale       |

#### MONTAGGIO DEL SEGGIOLONE

##### A. Aprire il seggiolone

Afferrare il foro centrale dello schienale **(a)** con una mano. Con l'aiuto dell'altra mano tirare il piede posteriore **(b)** verso di sé. Per terminare, esercitare una pressione diretta verso il basso sulla seduta **(g)**.

## B. Utilizzo dell'arco di sostegno (c)

### B1. Montaggio dell'arco di sostegno (c)

Sistemare l'arco di sostegno (c) sul seggiolone, quindi fissarlo con le 2 viti (d) e la chiave (e) forniti in dotazione. Sollevare l'arco di sostegno (c) fino ad agganciarlo.

Verificare che l'arco di sostegno (c) sia correttamente fissato.

### B2. Installazione dell'imbragatura di sicurezza (f)

Inserire le 3 estremità della cinghia di sicurezza a 3 punti (f) nelle apposite scanalature : 2 scanalature nello schienale (a) e una scanalatura nel sedile (g). La cinghia di sicurezza a 3 punti (f) si apre esercitando una pressione sul bottone centrale.

### B3. Abbassare l'arco di sostegno (c)

Per abbassare l'arco di sostegno (c), premere contemporaneamente i due pulsanti situati all'interno dell'arco (c).

### B4. Smontaggio dell'arco di sostegno (c)

Abbassare l'arco di sostegno (c) come spiegato nel paragrafo precedente, e allentare le viti sui 2 lati dell'arco mediante l'apposita chiave fornita in dotazione (e).

## C. Utilizzo della tavoletta (h)

### C1. Montaggio della tavoletta (h)

Far scorrere la tavoletta (h) sull'arco di sostegno (c).

Assicurarsi che la tavoletta (h) sia correttamente fissata sull'arco di sostegno (c). Una volta sistemata la tavoletta, abbassare l'elemento inguinale (j) fissandolo (clip) nell'apposita scanalatura.

### C2. Abbassare la tavoletta (h)

Per abbassare la tavoletta (h), ripetere la stessa operazione usata per abbassare l'arco di sostegno (c).

### C3. Togliere la tavoletta (h)

Premere i due pulsanti che si trovano sotto la tavoletta (h) e far scorrere la tavoletta (h).

## D. Posizione della seduta (g) e del poggiatesta (i)

### D1. Cambiare la posizione

Per cambiare la posizione del poggiatesta (i) o della seduta (g), svitare manualmente la parte di plastica situata nella parte posteriore del seggiolone. Riposizionare la seduta (g) o il poggiatesta (i) nella tacca desiderata e riavvitare.

### D2. Sistemazione della seduta (g) e del poggiatesta (i)

Sono disponibili in totale 10 tacche di posizionamento per la seduta (g) e il poggiatesta (i).

- Da 6 a 18 mesi, utilizzare il seggiolone completo dell'arco di sostegno (c), dell'imbragatura di sicurezza (f) e della tavoletta (h). In questo caso, usare la posizione 1 per la seduta (g) e la posizione da 2 a 10 per il poggiatesta (i).

- All'età di 18 mesi, mantenetene ancora l'archetto di mantenimento (c) e la cinghia di sicurezza (f) ma potete rimuovere la tavoletta (h) per installare il bambino a tavola.

- A partire dai 3 anni, togliere l'arco di sostegno (c), l'imbragatura di sicurezza (f) e la tavoletta (h). In questo caso, usare le posizioni da 1 a 5 per la seduta (g) e le posizioni da 6 a 10 per il poggiatesta (i).

## E. Piegare il seggiolone

Per maggiore compattezza, staccare l'elemento inguinale (j) del sedile (g) esercitando una pressione sul bottone dopodiché abbassare la tavoletta (h).

Premere il pulsante che si trova nella parte posteriore del seggiolone e sollevare, tenendo nel contempo fermo il piede posteriore (b) del seggiolone con un piede.

## AVVERTENZE E MANUTENZIONE

- Pulire regolarmente con un panno umido e acqua calda.
- L'uso occasionale di cera per mobili permette di conservare la bellezza del seggiolone.
- Verificare regolarmente che tutte le parti siano ben fissate e correttamente serrate.
- Usare esclusivamente i pezzi di ricambio forniti da Baby moov.

## DŮLEŽITÉ - POZORNĚ SI PŘEČTĚTE TENTO NÁVOD K POUŽITÍ A USCHOVEJTE SI JEJ PRO DALŠÍ POTŘEBU

VÝROBEK SPLŇUJE BEZPEČNOSTNÍ PŘEDPISY EN 14988 1 : 2006

### BEZPEČNOSTNÍ PŘEDPISY, KTERÉ JE NUTNO DŮSLEDNĚ DODRŽOVAT

- Montáž a nastavení musí provádět dospělá osoba.
- Židli nepoužívejte, jsou-li některé části či díly poškozené, roztržené nebo chybějící.
- Drobné díly uchovávejte mimo dosah dětí.
- Úplné rozložení a zablokování židle je možné pouze stlačením sedáku směrem dolů.

### DŮLEŽITÁ UPOZORNĚNÍ

- **ZÁSADNĚ NENECHÁVEJTE DÍTĚ BEZ DOZORU.**
- Není vhodná pro děti s tělesnou hmotností převyšující 15 kg.
- Židli používejte pouze v případě, že jsou všechny díly řádně upevněné a nastavené a žádný díl nechybí.
- Židli používejte pouze v případě, že dítě umí samo sedět.
- **VŽDY POUŽÍVEJTE BEZPEČNOSTNÍ POPRUHY,** aby nedošlo k pádu nebo vyklouznutí dítěte ze židle. Nenechávejte dítě, aby si hrálo s bezpečnostními popruhy. Před každým použitím židle **ZKONTROLUJTE, ZDA JSOU BEZPEČNOSTNÍ POPRUHY DOBŘE UPEVNĚNÉ.**
- Neprovádějte seřízení židle, pokud v ní sedí dítě.
- Snímatelný stůlek a zádržná zábrana nejsou určeny k tomu, aby unesly hmotnost dítěte nebo aby udržovaly dítě v poloze vsedě. Nenahrazují bezpečnostní popruhy.
- Při usazování dítěte do židle dejte pozor na polohu jeho končetin.
- Židli nepoužívejte v blízkosti schodů a schodišť.
- Nestavte židli na nábytek nebo na vysoké předměty.
- Používejte sedačku pouze na vodorovné volné ploše.
- Židli používejte v dostatečné vzdálenosti od otevřeného ohně, otevřeného plamene a jakéhokoliv intenzivního zdroje tepla, jako jsou například elektrické nebo plynové spotřebiče.
- Židli používejte v dostatečné vzdálenosti od prodlužovacích kabelů, kuchyňského sporáku, vařiče, elektrických zásuvek aj. a od předmětů v dosahu dítěte.
- Židli nezvedejte za snímatelný stůlek.
- Židli nezvedejte ani nepřenášejte se sedícím dítětem.
- Dbejte na to, aby si dítě nehrálo se složenou židlí.
- Abyste zabránili nebezpečí udušení, uložte plastové obaly a sáčky, v nichž byly zabaleny komponenty židle, z dosahu batolat a malých dětí.

### SLOŽENÍ ŽIDLE

- |                    |                         |
|--------------------|-------------------------|
| a. Zádová opěra    | f. Bezpečnostní popruhy |
| b. Zadní noha      | g. Sedák                |
| c. Zádržná zábrana | h. Stůlek               |
| d. 2 šrouby        | i. Opěrka nohou         |
| e. Klíč            | j. Mezinožní pás        |

### MONTÁŽ ŽIDLE

#### A. Rozložení židle

Uchopte jednou rukou středový otvor zádové opěry **(a)**. Druhou rukou táhněte zadní nohu **(b)** židle směrem k sobě. Pro dokončení operace přitlačte sedák směrem **(g)** dolů.

## B. Používání zádržné zábrany (c)

### B1. Montáž zádržné zábrany (c)

Osadte zádržnou zábranu (c) na židli a potom ji přišroubujte pomocí 2 přiložených šroubů (d) a klíče (e). Zvedněte zádržnou zábranu nahoru (c) a zacvakněte ji.

Zkontrolujte, zda je zádržná zábrana (c) dobře upevněná.

### B2. Instalace bezpečnostních popruhů (f)

Proveďte 3 konce bezpečnostního 3 bodového pásu (f) příslušnými otvory: 2 jsou v opěrce (a) a jeden v sedátku (g). Bezpečnostní 3 bodový pás (f) se otevře stlačením středního tlačítka pásu.

### B3. Sklopení zádržné zábrany (c)

Pro sklopení zádržné zábrany (c) stiskněte současně obě dvě tlačítka, která se nacházejí na vnitřní straně zábrany (c).

### B4. Demontáž zádržné zábrany (c)

Zádržnou zábranu (c) sklopte (viz postup uvedený v předchozím odstavci) a odšroubujte obě 2 strany zábrany přiloženým klíčem (e).

## C. Používání stolku (h)

### C1. Montáž stolku (h)

Zasuňte stolec (h) do zádržné zábrany (c).

Zkontrolujte, zda je stolec (h) dobře upevněný na zádržné zábraně (c). Nasaďte stoleček a pak sklopte mezinožní pás (j) 'zacvaknutím' do drážky k tomu určené.

### C2. Sklopení stolku (h)

Pro sklopení stolku (h) proveďte stejnou operaci jako pro sklopení zádržné zábrany (c).

### C3. Sejmutí stolku (h)

Vycvakněte mezinožní pás (j) sedátka (g) zatlačením na příslušné tlačítko.

## D. Poloha sedáku (g) a opěrky nohou (i)

### D1. Změna polohy

Pro změnu polohy opěrky nohou (i) nebo sedáku (g) odšroubujte ručně plastovou část na zadní straně židle. Ustavte sedák (g) nebo opěrku nohou (i) do požadované polohy a utáhněte šrouby.

### D2. Nastavení sedáku (g) a opěrky nohou (i) do požadované polohy

Na židli je celkem 10 stavěcích zářezů pro ustavení sedáku (g) a opěrky nohou (i) do požadované polohy.

- V případě 6měsíčního až 18měsíčního dítěte používejte kompletní židli se zádržnou zábranou (c), bezpečnostními popruhy (f) a stolkem (h). Pro sedění dětí této věkové kategorie používejte poloha 1 pro nastavení sedáku (g) a poloha 2 až 10 pro nastavení opěrky nohou (i).

- Pro děti od 18 měsíců lze sejmut stoleček (h), ponechat hrazdičku (c) a bezpečnostní pás (f) a používat pro usazení dítěte k jídelnímu stolu.

- Od 3 let dítěte odstraňte zádržnou zábranu (c), bezpečnostní popruhy (f) a stolec (h). Pro sedění dětí této věkové kategorie používejte poloha 1 až 5 pro nastavení sedáku (g) a poloha 6 až 10 pro nastavení polohy opěrky nohou (i).

## E. Složení židle

Pro složení 'vycvakněte' mezinožní pás (j) sedačky (g) stačením tlačítka a sklopte stoleček (h).

Stiskněte tlačítko na zadní straně židle a současně zvedněte chodidlem zadní nohu (b) židle.

## ČIŠTĚNÍ A ÚDRŽBA

- Židli pravidelně myjte vlhkým hadříkem a horkou vodou.
- Občasným použitím leštěnky nebo vosku na nábytek dosáhnete nádherného vzhledu židle.
- Provádějte pravidelnou kontrolu všech upevnění a jejich utažení.
- Používejte výhradně originální náhradní díly od společnosti Babymoov.

**2. ВАЖНО – СОХРАНИТЬ ДЛЯ ДАЛЬНЕЙШЕГО ПРОСМОТРА- ВНИМАТЕЛЬНО ПРОЧИТАТЬ****3. СООТВЕТСТВУЕТ ТРЕБОВАНИЯМ ПО БЕЗОПАСНОСТИ 14988 1 : 2006****4. СОБЛЮДАТЬ ПРАВИЛА ПО БЕЗОПАСНОСТИ**

- Процессы монтажа и установки, должны быть реализованы взрослым.
- Не пользоваться этим детским стулом, если какие-либо его части сломаны, порваны или не достают.
- Убрать мелкие детали в недоступное место для детей.
- Открытие и полная блокировка детского стула, осуществляются только при нажатии, направленном к низу на опору (сиденье).

**6. ПРЕДУПРЕЖДЕНИЯ**

- **7. НЕ ОСТАВЛЯТЬ РЕБЕНКА БЕЗ ПРИСМОТРА.**
- Не подходит для детей, вес которых превышает 15 кг.
- Не пользоваться детским стулом, если все элементы не зафиксированы и не установлены необходимым образом или если не хватает одной из детали.
- Пользоваться детским стулом, только если ребенок может уже сидеть самостоятельно.
- **ВСЕГДА ПОЛЬЗОВАТЬСЯ РЕМНЯМИ БЕЗОПАСНОСТИ С 3 КЛИПСАМИ** чтобы избежать падения или скольжения ребенка ; никогда не позволять ребенку играть с ремешками безопасности. Перед каждым использованием, **УБЕДИТЕСЬ, ЧТО РЕМНИ БЕЗОПАСНОСТИ ХОРОШО ЗАФИКСИРОВАННЫ.**
- Не осуществлять установки, когда ребенок находится на стуле.
- Столик и поддерживающая арка, которые можно убрать, не предназначены для выдержки веса ребенка и для поддержания ребенка в сидячем положении. Они не заменяют ремень безопасности.
- Обратить внимание на конечности ребенка при его усаживании.
- Не использовать детский стул рядом с лестницей и ступеньками.
- Не ставить стул на высоте.
- Пользоваться стулом только на ровной, горизонтальной и убранной поверхности.
- Удалить детский стульчик от любого присутствия открытого очага, огня и от источников тепла, таких как электрических аппаратов или газа.
- Удалить детский стульчик от удлинителей, проводов, газовой плиты, и т.д., или от предметов, которые могут быть в пределах досягаемости ребенка.
- Не поднимать детский стульчик за съемный столик.
- Не поднимать или транспортировать детский стульчик, когда ребенок сидит на нем.
- Не оставлять ребенка играть со сложным детским стульчиком.
- В избежании риска удушья, храните все пластиковые упаковки вне доступном месте для детей.

**8. СОСТАВ ДЕТСКОГО СТУЛЬЧИКА**

- |                               |  |
|-------------------------------|--|
| <b>a.</b> Спинка              | <b>f.</b> Ремень безопасности с 3 клипсами |
| <b>b.</b> Задняя ножка        | <b>g.</b> Сиденье                          |
| <b>c.</b> Поддерживающая арка | <b>h.</b> Столик                           |
| <b>d.</b> 2 винта             | <b>i.</b> Подставка для ножек              |
| <b>e.</b> Гаечный ключ        | <b>j.</b> Перекладина между ножек          |

**УСТАНОВКА ДЕТСКОГО СТУЛЬЧИКА****А. Раскладывание детского стульчика**

Взяться рукой за спинку (**a**). Потянуть заднюю ножку (**b**) на себя с помощью вашей ноги. Чтобы закончить, надавите вниз на сиденье (**g**).



## **В. Использование поддерживающей арки (с)**

### **В1. Установка поддерживающей арки (с)**

Поместите поддерживающую арку (с) на детский стульчик, затем закрутите двумя входящими винтами (d) и гаичным ключем (е). Зажимая, приподнимите арку (с). Проверьте, хорошо ли зафиксированна арка (с).

### **В2. Установка ремня безопасности (f)**

Вставьте 3 конца ремня безопасности в 3 клипса (f), предназначенные для этой цели: 2 отверстия, находящиеся в спинке (а) и одно отверстие, находящиеся в сиденье (g). Ремень безопасности с 3 клипсами (f) открывается нажатием на среднюю кнопку.

### **В3. Опустить поддерживающую арку (с)**

Чтобы опустить арку (с), нужно нажать одновременно на обе кнопки, расположенные внутри арки (с).

### **В4. Съем поддерживающей арки (с)**

Опустить арку (с) как описано в предыдущем параграфе и отвинтить 2 стороны арки при помощи предоставленного ключа (е).

## **С. Использование столика (h)**

### **С1. Установка столика (h)**

Вставьте столик на (h) на арку (с).

Убедитесь, что столик (h) хорошо зафиксирован на арке (с). Как только столик установлен, опустите перекладину между ножек (j) вставляя в отверстие, предназначенное для этой цели.

### **С2. Опустить столик (h)**

Чтобы опустить столик (h), повторите тоже самое действие, что и для опускания арки (с).

### **С3. Убрать столик (h)**

Разожмите перекладину между ножек (j) от сиденья (g), нажимая на кнопку, предназначенную для этой цели. Затем нажмите на обе кнопки, расположенные под столиком (h), и сдвиньте столик (h).

## **Д. Положение сиденья (g) и подставки для ног (i)**

### **D1. Изменение положения**

Чтобы изменить положение подставки для ног (i) или сиденья (g), нужно вручную отвинтить пластиковую часть, расположенную сзади стула. Повторно зафиксировать сиденье (g) или подставку для ног (i) в желательном пазу и повторно закрутить.

### **D2. Установка сиденья (g) и подставки для ног (i)**

Существует 10 пазов расположения сиденья (g) и подставки для ног (i).

- С 6 до 18 месяцев, используйте полностью детский стульчик с его поддерживающей аркой (с), с ремнем безопасности (f) и столиком (h). В этом случае используйте положение 1 для сиденья (g), и положение от 2 до 10 для подставки для ног (i).
- С 18 месяцев, оставляйте арку (с) и ремень безопасности (f) и вы можете убрать столик (h), чтобы установить малыша за ваш стол. В этом случае, всегда использовать положение 1 для сиденья (g), и положение от 2 до 10 для подставки для ног (i).
- С 3 лет, можно убрать арку (с), ремень безопасности (f) и столик (h). В этом случае используйте положение от 1 до 5 для сиденья (g), и положение от 6 до 10 для подставки для ног (i).

## **Е. Складывание детского стульчика**

Для большей компактности, вытащите перекладину между ножек (j) из сиденья (g), нажимая на кнопку и затем опустите столик (h).

Нажмите на кнопку сзади стульчика и приподнимите его одновременно, поддерживая заднюю ножку (b) стула вашей ногой.

## **МЕРЫ ПРЕДОСТОРОЖНОСТИ И УХОД**

- Регулярно мойте влажной тряпочкой и горячей водой.
- Периодическое использование воска для мебели, позволяет детскому стульчику хранить свой красивый вид.
- Регулярно проверяйте все фиксации, чтобы они всегда были хорошо закручены.
- Используйте только детали для замены, предоставленные маркой Babytoov.

## FONTOS – ŐRIZZE MEG EGY UTÓLAGOS ÚJRAOLVASÁS ESETÉRE – GONDOSAN OLVASSA EL

### AZ EN 14988 1 : 2006 BIZTONSÁGI ELŐÍRÁSOKNAK MEGFELELŐ

#### BETARTANDÓ BIZTONSÁGI UTASÍTÁSOK

- Az összeszerelési és beállítási műveleteket egy felnőtt kell hogy elvégezze.
- Ne használja a magas széket, ha részei töröttek, vagy sérültek, vagy hiányosak.
- Az apró alkatrészeket tartsa távol gyermekétől.
- A szék teljes szétnyitása és összecukása csak az ülőkére gyakorolt lefele irányuló nyomással végezhető el.

#### FIGYELMEZTETÉSEK

- **NE HAGYJA A GYERMEKET FELÜGYELET NÉLKÜL.**
- 15kg-nál súlyosabb gyermek részére nem alkalmas.
- Ne használja a széket, ha nincs minden alkatrésze megfelelően rögzítve és beállítva, vagy ha egy alkatrésze hiányzik.
- Ne használja a széket, csak ha a gyermek már képes önállóan ülni.
- **MINDIG HASZNÁLJA A 3 PONTOS BIZTONSÁGI HEVEDERT,** hogy megakadályozza a gyermek kiesését vagy kicsúszását a székből; soha ne hagyja a gyereket játszani a biztonsági hevederrel. Minden egyes használat előtt, **BIZONYOSODJON MEG ARRÓL, HOGY A BIZTONSÁGI HEVEDER JÓL ÉS STABILAN RÖGZÍTETT**
- Ne végezzen állítgatásokat, amikor a gyermek a székben ül.
- Az asztalka és a levehető boltíves tartó nem arra készült, hogy a gyermek teljes súlyát megtartsa, sem arra, hogy ülő helyzetben tartsa a gyereket. Nem helyettesítik a biztonsági hevedert.
- Ügyeljen a gyerek végtagjainak a pozíciójára, amikor behelyezi a gyereket a székbe.
- Ne használja a magas széket lépcső vagy feljáró közelében.
- Ne helyezze a széket magaslatra.
- Kizárólag lapos, vízszintes és szabaddá tett felületen használja a széket.
- Tartsa távol a széket minden nyílt tűztől, nyílt lángtól vagy erőteljes hőforrástól, úgy mint elektromos vagy gáz készülék.
- Tartsa távol a széket elektromos hosszabbítótól, tűzhelytől, konnektortól, stb... vagy olyan tárgyaktól, amelyeket a gyerek elér.
- Ne emelje fel a széket a levehető asztalkánál fogva.
- Ne emelje fel vagy mozgassa el a széket, amikor a gyermek benne tartózkodik.
- Ne hagyja a gyereket az összecukott székkel játszani.
- A fulladásveszély elkerülése végett, őrizze a csomagolásból származó műanyag zacskókat kisbabájától vagy kisgyermekétől távol.

#### A MAGAS SZÉK ÖSSZETEVŐI

- a. támla
- b. hátsó láb
- c. tartó boltív
- d. 2 csavar
- e. kulcs

- f. 3 pontos biztonsági heveder
- g. ülőke
- h. asztalka
- i. lábtartó
- j. lábközi rész

#### A MAGAS SZÉK ÖSSZESZERELÉSE

##### A. A magas szék szétnyitása

Fogja meg egyik kezével a szék felső részét **(a)**. Húzza a hátsó lábat **(b)** maga felé a saját lába segítségével. Végül gyakoroljon az ülőkére **(g)** lefele irányuló nyomást.

## B. A tartó boltív használata (c)

### B1. A tartó boltív beszerelése (c)

Helyezze a tartó boltívet (c) a magas székre, majd csavarja be a két csavart (d) a kulccsal (e). Emelje fel a boltívet (c) és « kattintsa be ».

Ellenőrizze, hogy a tartó boltív (c) jól rögzített.

### B2. A biztonsági heveder beszerelése (f)

Dugja be a 3 pontos biztonsági heveder 3 végét (f) az erre a célra található résekbe : 2 rés a támlába (a) és egy az ülőkébe (g). A 3 pontos biztonsági heveder (f) úgy nyílik, hogy megnyomja a központi gombot.

### B3. A tartó boltív lehajtása (c)

Ahhoz, hogy a tartó boltívet (c) lehajtsa, nyomja egyszerre a boltívben található 2 gombot (c).

### B4. A tartó boltív szétszedése (c)

Hajtsa le a tartó boltívet (c) az előző paragrafus utasítása szerint, és csavarja ki a boltív 2 oldalát a kulcs (e) segítségével.

## C. Az asztalka használata (h)

### C1. Az asztalka beszerelése (h)

Csúsztassa az asztalkát (h) a tartó boltívre (c).

Bizonyosodjon meg arról, hogy az asztalka (h) jól rögzül a tartó boltívhez (c). Amint beszerelte az asztalkát, engedje le a lábközi részt (j) tekintetve az erre a célra található résebe.

### C2. Az asztalka leengedése (h)

Ahhoz, hogy az asztalkát (h) leengedje, ismételje meg ugyanazt a műveletet, mint amit a tartó boltív (c) esetében végezett.

### C3. Az asztalka levétele (h)

Kattintsa ki az ülőke (g) lábközi részét (j) az erre a célra található gomb megnyomásával, majd nyomja meg az asztalka (h) alatt lévő 2 gombot, és csúsztassa ki az asztalkát (h).

## D. Az ülőke (g) és a lábtartó (i) pozíciója

### D1. Pozíció megváltoztatása

A lábtartó (i) vagy az ülőke (g) pozíciójának megváltoztatásához, csavarja ki kézzel a szék hátuljánál található műanyagot. Állítsa az ülőkét (g) vagy a lábtartót (i) a kívánt helyzetbe és csavarozza be.

### D2. Az ülőke (g) és a lábtartó (i) fokozatai

Összesen 10 fokozat található az ülőkének (g) és a lábtartónak (i).

- 6-tól 18 hónapos korig, használja a teljes széket a tartó boltívvél (c), a biztonsági hevederrel (f) és az asztalkával (h). Ilyenkor használja az egyes fokozatot az ülőkének (g), és a 2-estől a 10-esig a lábtartónak (i).
- 18 hónapos kortól, tartsa meg a tartó boltívet (c), a biztonsági hevedert (f) és leveheti az asztalkát (h) hogy a kisbabát az asztalhoz ültethesse. Ilyenkor használja mindig az egyes fokozatot az ülőkének (g), és a 2-estől a 10-esig a lábtartónak (i).
- 3 éves kortól, vegye le a tartó boltívet (c), a biztonsági hevedert (f) és az asztalkát (h). Ilyenkor használja az egyestől az ötös fokozatig az ülőkének (g), és a 6-ostól a 10-esig a lábtartónak (i).

## E. A magas szék összecukása

Jobb tárolás érdekében, kattintsa ki az ülőke (g) lábközi részét (j) megnyomva a gombot, majd hajtsa le az asztalkát (h).

Nyomja meg a szék hátulján található gombot, és közben emelje a széket, tartva a szék hátsó lábát (b) a saját lábával.

## ÖVINTÉZKEDÉSEK ÉS KARBANTARTÁS

- Tisztítsa rendszeresen egy nedves ruhával és meleg vízzel.
- Bútorviasz rendszeres használatával megőrizheti a szék külséjét.
- Ellenőrizze rendszeresen a rögzítéseket, hogy megfelelően szorosak legyenek.
- Csak a Babymoov által leszállított cserealkatrészeket használja.

## IMPORTANT – A SE PASTRA PENTRU A SE PUTEA CITI ULTERIOR – A SE CITI CU ATENTIE

### OBIECT CONFORM EXIGENTELOR DE SECURITATE EN 14988 1 : 2006

#### REGULI DE SIGURANTA CE TREBUIE SA FIE RESPECTATE

- Operatiunile de montaj si de reglare trebuie sa fie realizate de catre un adult.
- Nu utilizati scaunul de masa pentru bebelusi daca anumite piese sunt stricate, deteriorate sau daca sunt piese lipsa.
- Vegheati ca piesele mici sa nu fie la îndemâna copiilor.
- Deschiderea si blocarea completa a scaunului nu se pot realiza decât dupa ce ati apasat în jos la nivelul locului de sedere.

#### AVERTIZARI

- **NU LASATI COPILUL NESUPRAVEGHEAT.**
- Nu este adecvat copiilor care cântaresc mai mult de 15 kg.
- Nu utilizati scaunul daca toate piesele nu sunt fixate si reglate în mod corespunzator sau daca lipseste o piesa.
- Nu utilizati scaunul decât daca copilul este capabil sa stea singur fara ajutor.
- **FOLOSITI ÎNTOTDEAUNA CENTURILE DE SIGURANTA CU PRINDERE ÎN TREI PUNCTE** pentru a împiedica alunecarea sau caderea copilului ; nu lasati niciodata copilul sa se joace cu centurile de siguranta. Înainte de fiecare utilizare, **ASIGURATI-VA CA CENTURILE DE SIGURANTA SUNT FIXATE FOARTE BINE.**
- Nu efectuati ajustari când copilul este asezat în scaunul de masa.
- Tavita si cadrul de sustinere amovibile nu au fost concepute pentru a putea suporta greutatea copilului, nici pentru a mentine copilul în scaun. Aceste piese nu înlocuiesc niciodata centurile de siguranta.
- Fiti atenti la pozitia picioruselor copilului când îl instalati în scaun.
- Nu folositi scaunul de masa în apropiere de trepte sau de scari.
- Nu asezati scaunul la înaltime.
- Folositi scaunul doar pe o suprafata plana orizontala si fara obstacole.
- Îndepartati scaunul de masa de orice seminee cu foc deschis, de orice flacara sau de surse de caldura puternica, precum sunt aparatele electrice sau gazul.
- Îndepartati scaunul de masa de prelungitoare, aragazuri, prize electrice, etc., sau de alte obiecte ce pot fi la îndemâna copilului.
- Nu ridicati scaunul de masa folosindu-va de tavita amovibila.
- Nu ridicati si nu transportati scaunul de masa când copilul sta în el.
- Nu lasati copilul sa se joace cu scaunul de masa pliat.
- Pentru a evita orice risc de sufocare, pastrati pungile de plastic ale ambalajului în asa fel încât acestea sa nu fie la îndemâna bebelusilor si a copiilor mici.

#### SCAUNUL DE MASA ESTE COMPUS DIN

- |  |   |
|--|---|
| <ul style="list-style-type: none"> <li>a. Spatar</li> <li>b. Picior din spate</li> <li>c. Cadru de sustinere</li> <li>d. 2 suruburi</li> <li>e. Cheie</li> </ul> | <ul style="list-style-type: none"> <li>f. Centuri de siguranta cu prindere în trei puncte</li> <li>g. Loc de sedere</li> <li>h. Tavita</li> <li>i. Suport pentru picioruse</li> <li>j. Spatiu dintre picioruse</li> </ul> |
|--|---|

#### MONTAREA SCAUNULUI DE MASA

##### A. Deplierea scaunului de masa

Prindeti partea de sus a spatariului (a) cu o mâna. Trageti piciorul din spate (b) catre dumneavoastra cu ajutorul piciorului dumneavoastra. Pentru a termina, apasati la nivelul locului de sedere în directia solului (g).

## B. Folosirea suportului de mentinere (c)

### B1. Montarea suportului de mentinere (c)

Asezati suportul de mentinere (c) deasupra scaunului de masa, însurubati-l apoi cu cele doua suruburi incluse (d) si cu cheia (e). Ridicati suportul de mentinere (c) « atasându-l ».

Verificati ca suportul de mentinere (c) este fixat bine.

### B2. Instalarea centurilor de siguranta (f)

Introduceti cele trei extremitati ale centurilor de siguranta cu prindere in trei puncte (f) în orificiile prevazute în acest scop : 2 orificii în spatar (a) si un orificiu în locul de sedere (g). Centurile de siguranta cu prindere în trei puncte (f) se deschid prin apasarea butonului central.

### B3. Coborârea suportului de mentinere (c)

Pentru a coborî suportul de mentinere (c), apasati în acelasi timp pe cele doua butoane situate în interiorul suportului (c).

### B4. Demontarea suportului de mentinere (c)

Coborâti suportul de mentinere (c) asa cum s-a explicat în paragraful precedent si desurubati cele doua parti ale suportului cu ajutorul cheii care este pusa la dispozitie (e).

## C. Folosirea tavitei (h)

### C1. Montarea tavitei (h)

Faceti ca tavita (h) sa gliseze pe suportul de mentinere (c).

Asigurati-va ca tavita (h) este fixata bine pe suportul de mentinere (c). În momentul în care tavita este instalata, coborâti spatiul dintre picioruse (j) « atasându-l » în orificiul prevazut în acest scop.

### C2. Coborâti tavita (h)

Pentru a coborî tavita (h), repetati aceeasi actiune ca si pentru a coborî suportul de mentinere (c).

### C3. Retragerea tavitei (h)

Detasati spatiul dintre picioruse (j) de locul de sedere (g) apasând pe butonul prevazut în acest scop. Apasati apoi pe cele doua butoane situate sub tavita (h), si procedati la glisarea tavitei (h).

## D. Pozitia locului de sedere (g) si a suportului pentru picioruse (i)

### D1. Schimbarea pozitiei

Pentru a schimba pozitia suportului pentru picioruse (i) sau a locului de sedere (g), desurubati manual partea de plastic situata în spatele scaunului. Repozitionati locul de sedere (g) sau suportul pentru picioruse (i) în orificiul dorit si reînsurubati.

### D2. Pozitionarea locului de sedere (g) si a suportului pentru picioruse (i)

În total exista 10 orificii ce permit pozitionarea locului de sedere (g) si a suportului pentru picioruse (i).

- De la 6 la 18 luni, folositi scaunul de masa complet cu suportul de sustinere (c), cu centurile de siguranta (f) si cu tavita (h). În acest caz, folositi pozitia 1 pentru locul de sedere (g), si de la pozitia 2 la pozitia 10 pentru suportul de picioruse (i).

- De la 18 luni, pastrati suportul de mentinere (c), centurile de siguranta (f) si puteti scote tavita (h) pentru a instala bebelusul la masa. În acest caz, utilizati întotdeauna pozitia 1 pentru locul de sedere (g) si de la pozitia 2 la pozitia 10 pentru suportul de picioruse (i).

- De la 3 ani, scoateti suportul de mentinere (c), centurile de siguranta (f) si tavita (h). În acest caz, folositi pozitia 1 pâna la 5 pentru locul de sedere (g) si pozitia 6 pâna la 10 pentru suportul de picioruse (i)

## E. Plierea scaunului de masa

Pentru a fi cât mai compact, « desprindeti » suportul dintre picioruse » (j) de locul de sedere (g) apasând pe buton, dupa care coborâti tavita (h).

Apasati butonul care se afla în spatele scaunului si ridicati-l în acelasi timp mentinând piciorul din spate al scaunului (b) cu piciorul dumneavoastra.

## PRECAUTII DE UTILIZARE SI ÎNTRETINERE

- Curatati în mod regulat cu o cârpa umeda si cu apa calda.
- Folosirea ocazionala de ceara pentru mobila permite scaunului de masa sa pastreze un aspect frumos.
- Verificati în mod regulat toate fixarile pentru a va asigura ca sunt strânse.
- Nu utilizati decât piese de schimb furizate de catre Babymoov.

**WAŻNE: ZAPOZNAĆ SIĘ Z INSTRUKCJĄ I ZACHOWAĆ JĄ DO WGLĄDU****PRODUKT ZGODNY Z NORMĄ BEZPIECZEŃSTWA EN 14988 1: 2006****ZALECENIA DOTYCZĄCE BEZPIECZEŃSTWA**

- Krzeselko może być składane i regulowane tylko przez osobę dorosłą.
- Nie należy używać krzeselka, jeśli jakkolwiek część jest uszkodzona, pęknięta lub brakująca.
- Małe elementy przechowywać poza zasięgiem dzieci.
- Zupełne otwarcie i blokowanie krzeselka może odbywać się po wcześniejszym naciśnięciu w dół na siedzisko.

**OSTRZEŻENIE**

- **NIGDY NIE POZOSTAWIAĆ DZIECKA BEZ NADZORU.**
- Krzeselko nie jest odpowiednie dla dzieci ważących ponad 15 kg.
- Krzeselka można używać tylko wtedy, gdy wszystkie jego elementy zostały wyregulowane i zamocowane w odpowiedni sposób i żaden element nie jest brakujący.
- Krzeselka używać tylko wtedy, gdy dziecko potrafi samodzielnie siedzieć.
- **ZAWSZE UŻYWAĆ 3 PUNKTOWYCH PASÓW BEZPIECZEŃSTWA**, aby zapobiec upadkowi lub wysłizgnięciu się dziecka; nigdy nie pozwalać dziecku bawić się pasami bezpieczeństwa. Przed użyciem **UPEWNIĆ SIĘ, ŻE PASY BEZPIECZEŃSTWA ZOSTAŁY SOLIDNIE ZAMOCOWANE.**
- Nie regulować pozycji, gdy dziecko siedzi w krzeselku.
- Tacka i stolik są ruchome i nie są przewidziane do wytrzymywania obciążenia, dziecko nie może stać ani siedzieć na tych elementach. Nie zastępują one pasów bezpieczeństwa.
- Zwracać uwagę na ręce i nogi dziecka, kiedy wkładamy go do krzeselka.
- Nie używać w pobliżu schodów.
- Nie ustawiać krzeselka na wysokości.
- Z krzeselka korzystać wyłącznie na płaskich i pustych powierzchniach.
- Odsunąć krzeselko od wszelkich źródeł ognia, pieców, źródeł intensywnego ciepła takich jak urządzenia elektryczne lub gazowe.
- Krzeselko umieścić z daleka od przedłużaczy, kuchenek, gniazdek itd. lub innych przedmiotów znajdujących się w zasięgu dziecka.
- Nie podnosić krzeselka za tackę.
- Nie podnosić ani nie przenosić krzeselka, kiedy znajduje się w nim dziecko.
- Nie pozwalać dziecku bawić się złożonym krzeselkiem.
- Aby uniknąć ryzyka uduszenia, nie przechowywać plastikowych opakowań w zasięgu niemowląt i dzieci.

**ELEMENTY KRZESEŁKA**

- |                |                                   |
|----------------|-----------------------------------|
| a. Oparcie     | f. 3 punktowe pasy bezpieczeństwa |
| b. Nóżka tylna | g. Siedzisko                      |
| c. Uchwyt      | h. Tacka                          |
| d. 2 śruby     | i. Podnożek                       |
| e. Klucz       | j. Rozpórka                       |

**MONTAŻ KRZESEŁKA DO KARMIENTA****A. Rozkładanie krzeselka**

Przytrzymać górną część oparcia **(a)** jedną ręką. Nogą przyciągnąć nóżkę tylną krzeselka **(b)** do siebie. Następnie nacisnąć w dół na siedzisko **(g)**.

## B. Korzystanie z uchwytu (c)

### B1. Montaż uchwytu (c)

Uchwyt (c) umieścić na krzeselku, następnie przykręcić go za pomocą 2 śrub dołączonych do zestawu (d) i klucza (e). Podnieść uchwyt (c) «zatrzasnąć».

Sprawdzić, czy uchwyt (c) został prawidłowo zamocowany.

### B2. Zamocowanie pasów bezpieczeństwa (f)

3 końcówki 3 punktowych pasów bezpieczeństwa (f) umieścić w otworach przeznaczonych do tego celu: 2 otwory znajdują się w oparciu (a) i jeden w siedzisku (g). Trzy- punktowe pasy bezpieczeństwa (f) otwierają się przez naciśnięcie na przycisk klamry.

### B3. Opuszczanie uchwytu (c)

Aby opuścić uchwyt (c) należy nacisnąć jednocześnie dwa przyciski znajdujące się wewnątrz uchwytu (c).

### B4. Demontaż uchwytu (c)

Opuścić uchwyt (c) zgodnie z instrukcją oraz odkręcić 2 strony uchwytu przy użyciu klucza znajdującego się w zestawie (e).

## C. Użytkowanie tacki (h)

### C1. Montaż tacki (h)

Tackę (h) wsunąć w uchwyt (c).

Sprawdzić, czy tacka (h) została prawidłowo zainstalowana w uchwycie (c). Po zamocowaniu tacki, opuścić rozprórkę (j) mocując w zatrzasku przeznaczonym do tego celu.

### C2. Opuszczanie tacki (h)

Aby opuścić tackę (h) należy powtórzyć te same działania, co w przypadku uchwytu (c).

### C3. Zdejmowanie tacki (h)

Zdjąć rozprórkę (j) z siedziska (g) przez naciśnięcie przycisku przeznaczonego do tego celu. Następnie nacisnąć na dwa przyciski znajdujące się pod tacką (h) i wysunąć tackę (h).

## D. Pozycją siedziska (g) i podnóżka (i)

### D1. Zmiana pozycji

Aby zmienić pozycję podnóżka (i) lub siedziska (g) należy ręcznie odkręcić plastikowy element znajdujący się z tyłu krzesła. Ustawić żądaną pozycję siedziska (g) lub podnóżka (i) i dokręcić.

### D2. Ustawienie siedziska (g) i podnóżka (i)

Krzeselko posiada 10 pozycji ustawienia siedziska (g) i podnóżka (i).

- Od 6 do 18 miesięcy należy korzystać z kompletnego krzeselka razem z uchwytem (c), pasami bezpieczeństwa (f) i tacką (h). W tym przedziale wiekowym używać produktu w pozycji 1 siedziska (g) i pozycji od 2 do 10 podnóżka (i).

- Od 18 miesiąca zachować uchwyt (c), pasy bezpieczeństwa (f), można natomiast zdjąć tackę (h), aby przystawić dziecko na krzeselku do stołu. W tym przypadku używać pozycji 1 dla siedziska (g) i pozycji od 2 do 10 podnóżka (i).

- Od 3 roku życia można zdjąć uchwyt (c), pasy bezpieczeństwa (f) i tackę (h). W tym przypadku używać produktu w pozycji 1 do 5 siedziska (g) i pozycji od 6 do 10 podnóżka (i).

## E. Składanie krzeselka

Aby zyskać miejsce, odblokować zatrzaski rozprórki (j) siedziska (g) naciskając na przycisk, a następnie opuszczając tackę (h).

Nacisnąć na przycisk znajdujący się z tyłu krzeselka i jednocześnie podnieść go przytrzymując tylną nóżkę (b) krzeselka nogą.

## SPOSÓB KONSERWACJI

- Regularnie czyścić wilgotną szmatką i ciepłą wodą.
- Od czasu do czasu można przetrzeć woskiem do mebli, co pozwoli zachować dobry wygląd krzeselka.
- Regularnie sprawdzać wszystkie zamocowania, aby upewnić się, czy zostały odpowiednio skręcone.
- Korzystać tylko z elementów polecanych przez Babyboom.

## VIGTIGT – OPBEVARES TIL SENERE HENVISNING – BØR LÆSES GRUNDIGT IGENNEM

### STEMMER OVERENS MED SIKKERHEDSKRAVENE EN 14988 1 : 2006

#### SIKKERHEDSFORSKRIFTER DER BØR OVERHOLDES

- Montage- og justeringsindgrebene skal altid gennemføres af en voksen person.
- Højstolen må ikke bruges, hvis der er dele der er defekte, itu eller manglende.
- Små dele skal opbevares utilgængelige for børn.
- For at åbne og så låse fuldstændigt stolen, skal man udøve et tryk nedad mod sædet.

#### ADVARSLER

- **BARNET SKAL ALTID SIDDE UNDER TILSYN.**
- Ikke egnet til børn på over 15kg.
- Stolen må ikke anvendes hvis alle delene ikke er fastspændt og justeret korrekt, eller hvis der mangler en del.
- Højstolen må udelukkende bruges når barnet er i stand til at sidde alene uden hjælp.
- **BRUG ALTID SIKKERHEDSSELEN** for at undgå at barnet kan falde eller glide; Barnet må aldrig lege med sikkerhedssele. Efter hver brug, **KONTROLLER, AT SIKKERHEDSSELEN ER SIKKERT FASTSPÆNDT.**
- Eventuelle justeringer må ikke udføres mens barnet sidder på højstolen.
- Bræt og støttebøjle, begge aftagelige, er ikke ment til at støtte barnets vægt eller for at holde barnet i siddestilling. De kan ikke erstatte sikkerhedssele.
- Pas på positionen af barnets legemsdele når produktet installeres.
- Højstolen må ikke bruges i nærheden af trin eller trapper.
- Højstolen må ikke installeres i en høj stilling.
- Stolen skal udelukkende anvendes på en jævn og skridsikker flade.
- Brug kun stolen på en vandret plan og ryddet overflade.
- Hold højstolen på god afstand fra forlængelsesledninger, komfurer, elektriske stikdåser osv.... og fra andre genstande, som er i barnets rækkevidde.
- Højstolen må ikke løftes ved brug af det aftagelige bræt.
- Højstolen må ikke løftes eller transporteres, mens barnet sidder på den.
- Barnet må ikke lege med den sammenfoldede højstol.
- For at undgå risiko for kvælning, skal emballagens plastikposer opbevares utilgængelige for spædbørn og mindre børn.

#### HØJSTOLENS BESTANDDELE

- |                  |                   |
|------------------|-------------------|
| a. Ryglæn        | f. Sikkerhedssele |
| b. Bagerste fodi | g. Sæde           |
| c. Støttebøjle   | h. Bræt           |
| d. 2 skruer      | i. Fodstøtte      |
| e. Nøgle         | j. midterbøjle    |

#### HØJSTOLENS MONTAGE

##### A. Højstolens udfoldning

Tag fat på ryglænet gennem midterhullet **(a)** med en hånd. Med den anden hånd, træk højstolens bagerste fod **(b)** i din retning. Til sidst, udøv et tryk nedad mod sædet **(g)**.



## B. Anvendelse af støttebøjle (c)

### B1. Montage af støttebøjle (c)

Anbring støttebøjlen (c) på højstolen, og fastgør ved brug af de 2 medfølgende skruer (d) og af nøglen (e). Genmonter støttebøjlen (c) ved brug af klipsene.

Tjek, at støttebøjlen (c) er korrekt monteret.

### B2. Installation af sikkerhedssele (f)

3-punktssikkerhedsselens (f) 3 ender sættes fast i de dertil beregnede revner: 2 revner i rygstødet (a) og en revne i sædet (g). 3-punktssikkerhedsselen (f) åbnes ved tryk på midterknappen.

### B3. Sænk støttebøjlen (c)

For at sænke støttebøjlen (c), tryk samtidig på de to knapper, der sidder indvendigt i bøjlen (c).

### B4. Afmontering af støttebøjle (c)

Sænk støttebøjlen (c) som forklaret i det forrige afsnit og løs de 2 bøjlesider ved hjælp af den medfølgende nøgle (e).

## C. Brug af brættet (h)

### C1. Montage af bræt (h)

Isæt brættet (h) ved at glide det ind i støttebøjlen (c).

Kontroller, at brættet (h) er korrekt fastspændt på støttebøjlen (c). Når bakken er på plads klipses midterbøjlen (j) ned i den dertil indrettede revne.

### C2. Sænk brættet (h)

For at sænke brættet (h), gentag de samme bevægelser som for at sænke støttebøjlen (c).

### C3. For at fjerne brættet (h)

Midterbøjlen (j) klipses af sædet (g) med et tryk på den dertil beregnede knap.

## D. Positioner for sæde (g) og fodstøtte (i)

### D1. Ændring af position

For at ændre fodstøttens (i) eller sædets (g) position, løsn med hænderne plastikdelen, der sidder bag på højstolen. Sæt sædet (g) eller fodstøtten (i) tilbage i den ønskede spalte og fastspænd med skruerne.

### D2. Anbringelse af sæde (g) og af fodstøtte (i)

Der er i alt 10 forskellige spalter for at anbringe sædet (g) og fodstøtten (i).

- Mellem 6 og 18 måneder, anvend den komplette højstol sammen med støttebøjlen (c), sikkerhedsselen (f) og brættet (h). Dette tilfælde, vælg position 1 for sædet (g), og position 2 til 10 for fodstøtten (i).

- Fra 18 måneder og frem bibeholdes sikkerhedsbøjlen (c), sikkerhedsselen (f) og bakken (h) kan tages af, så barnet sidder til bords.

- Når barnet fylder 3 år, fjern støttebøjlen (c), sikkerhedsselen (f) og brættet (h). I dette tilfælde, vælg position 1 til 5 for sædet (g), og position 6 til 10 for fodstøtten (i).

## E. Højstolens sammenfoldning

Stolen fylder mindre hvis du klipses midterbøjlen (j) af sædet (g) med et tryk på knappen og slår bakken (h) ned.

Tryk på knappen, der sidder bag på højstolen og løft samtidig, ved at holde fast på stolens bagerste fod (b) med din fod.

## FORHOLDSREGLER OG VEDLIGEHOLDELSE

- Sæns regelmæssigt med en fugtig klud og varmt vand.
- Polering med møbelvoks en gang imellem bevarer højstolens glans.
- Kontroller regelmæssigt fastgørelserne for at sikre, at de alle er korrekt spændt.
- Anvend udelukkende reservedele leveret af Babymoov.

**ΠΡΟΣΟΧΗ ! ΔΙΑΤΗΡΕΙΤΕ ΤΟ ΠΑΡΟΝ ΓΙΑ ΜΕΛΛΟΝΤΙΚΗ ΑΝΑΦΟΡΑ – ΔΙΑΒΑΣΤΕ ΠΡΟΣΕΚΤΙΚΑ****ΣΥΜΦΩΝΟ ΜΕ ΤΙΑ ΑΠΑΙΤΗΣΕΙΣ ΑΣΦΑΛΕΙΑΣ EN 14988 1 : 2006****ΟΔΗΓΙΕΣ ΑΣΦΑΛΕΙΑΣ ΠΟΥ ΠΡΕΠΕΙ ΝΑ ΤΗΡΕΙΤΕ**

- Η συναρμολόγηση και η ρύθμιση πρέπει να πραγματοποιούνται από έναν ενήλικο.
- Μην χρησιμοποιείτε το καρεκλάκι αν ορισμένα τμήματά του είναι σπασμένα, σκισμένα ή λείπουν.
- Διατηρείτε τα μικρά κομμάτια μακριά από τα παιδιά.
- Η καρέκλα ανοίγει και ασφαλιζει πλήρως μόνον εφόσον ασκηθεί πίεση προς τα κάτω, στη βάση.

**ΠΡΟΕΙΔΟΠΟΙΗΣΕΙΣ**

- **ΜΗΝ ΑΦΗΝΕΤΕ ΤΟ ΠΑΙΔΙ ΧΩΡΙΣ ΕΠΙΒΛΕΨΗ.**
- Δεν είναι κατάλληλη για παιδιά με βάρος μεγαλύτερο από 15 κιλά.
- Μην χρησιμοποιείτε το καρεκλάκι αν όλα τα στοιχεία του δεν είναι σταθεροποιημένα και ρυθμισμένα κατάλληλα ούτε αν λείπει κάποιο στοιχείο.
- Χρησιμοποιείτε το καρεκλάκι μωρού μόνον αν το παιδί είναι ικανό να κάθεται μόνο του.
- **ΧΡΗΣΙΜΟΠΟΙΕΙΤΕ ΠΑΝΤΑ ΤΟ ΣΥΣΤΗΜΑ ΣΥΓΚΡΑΤΗΣΗΣ** ούτως ώστε το παιδί να μην πέσει ή να μην γλιστρήσει μην αφήνετε ποτέ το παιδί να παίζει με το σύστημα συγκράτησης. Πριν από κάθε χρήση, **ΒΕΒΑΙΩΘΕΙΤΕ ΟΤΙ ΤΟ ΣΥΣΤΗΜΑ ΣΥΓΚΡΑΤΗΣΗΣ ΕΙΝΑΙ ΣΩΣΤΑ ΑΣΦΑΛΙΣΜΕΝΟ.**
- Μην ρυθμίζετε το καρεκλάκι όταν μωρό είναι καθισμένο σε αυτό.
- Ο αφαιρούμενος δίσκος και το αφαιρούμενο στεφάνι δεν έχουν σχεδιαστεί για να αντέξουν το βάρος του παιδιού ούτε για να κρατούν το παιδί σε καθιστή θέση. Δεν αντικαθιστούν το σύστημα συγκράτησης.
- Προσέχετε τη θέση των μελών του σώματος του παιδιού όταν το εγκαθιστάτε στο καρεκλάκι.
- Μην χρησιμοποιείτε το καρεκλάκι κοντά σε σκαλοπάτια και σκάλες.
- Μην τοποθετείτε το καρεκλάκι σε ύψος.
- Πρέπει να χρησιμοποιείται μόνο πάνω σε επίπεδη, οριζόντια και ελεύθερη επιφάνεια.
- Απομακρύνετε το καρεκλάκι από οιαδήποτε ανοικτή εστία, φλόγα και πηγές έντονης θερμότητας όπως οι ηλεκτρικές συσκευές ή οι συσκευές αερίου.
- Απομακρύνετε το καρεκλάκι από οιαδήποτε ηλεκτρική προέκταση, κουζίνα, ηλεκτρική πρίζα, κλπ,... ή αντικείμενα τα οποία μπορεί να φτάσει το παιδί.
- Μην ανασκώνεται το καρεκλάκι από τον αφαιρούμενο δίσκο.
- Μην ανασκώνεται ή μεταφέρετε το καρεκλάκι ενώ το παιδί κάθεται σε αυτό.
- Μην αφήνετε το παιδί να παίζει με το καρεκλάκι ενώ είναι διπλωμένο.
- Για να αποφύγετε οιοδήποτε κίνδυνο πνιγμού, διατηρείτε τις πλαστικές σακούλες της συσκευασίας μακριά από τα μωρά και τα μικρά παιδιά.

**ΣΥΝΘΕΣΗ ΤΗΣ ΚΑΡΕΚΛΑΣ**

- |                               |                                     |
|-------------------------------|-------------------------------------|
| <b>a.</b> Πλάτη               | <b>f.</b> Σύστημα συγκράτησης       |
| <b>b.</b> Πίσω πόδι           | <b>g.</b> Κάθισμα                   |
| <b>c.</b> Στεφάνι συγκράτησης | <b>h.</b> Δίσκος                    |
| <b>d.</b> 2 βίδες             | <b>i.</b> Υποπόδιο                  |
| <b>e.</b> Κλειδί              | <b>j.</b> Διαχωριστικό για τα πόδια |

**ΣΥΝΑΡΜΟΛΟΓΗΣΗ ΤΗΣ ΚΑΡΕΚΛΑΣ****A. Άνοιγμα της καρέκλας**

Πιάστε την κεντρική τρύπα της πλάτης (**a**) με το ένα χέρι. Με το άλλο χέρι, τραβήξτε το πίσω πόδι της καρέκλας προς το μέρος σας. Για να ολοκληρώσετε τη διαδικασία, ασκήστε πίεση προς τα κάτω, στη βάση.

## **B. Χρήση του στεφανιού συγκράτησης (c)**

### **B1. Συναρμολόγηση του στεφανιού συγκράτησης (c)**

Τοποθετήστε το στεφάνι συγκράτησης (c) στο καρεκλάκι και βιδώστε με τις 2 βίδες που περιλαμβάνονται (d) και το κλειδί (e). Ανεβάστε το στεφάνι συγκράτησης (c) ασφαλιζοντας το. Βεβαιωθείτε ότι το στεφάνι συγκράτησης (c) έχει ασφαλίσει καλά.

### **B2. Τοποθέτηση του συστήματος συγκράτησης (f)**

Εισάγετε τα 3 άκρα της ζώνης ασφαλείας 3 σημείων στερέωσης (f) στις ειδικές σχισμές: 2 σχισμές στην πλάτη (a) και μια σχισμή μέσα στο κάθισμα (g). Για να λύσετε τη ζώνη ασφαλείας 3 σημείων στερέωσης (f) πιέστε μια φορά το κεντρικό πλήκτρο.

### **B3. Κατεβάστε το στεφάνι συγκράτησης (c)**

Για να χαμηλώστε το στεφάνι συγκράτησης (c), πιέστε συγχρόνως τα δυο κουμπιά που βρίσκονται στο εσωτερικό του στεφανιού (c).

### **B4. Αποσυναρμολόγηση του στεφανιού συγκράτησης (c)**

Κατεβάστε το στεφάνι συγκράτησης (c) σύμφωνα με τις επεξηγήσεις που δίνονται στην προηγούμενη παράγραφο, και ξεβιδώστε τις 2 πλευρές του στεφανιού χρησιμοποιώντας το παρεχόμενο κλειδί (e).

## **C. Χρήση του δίσκου (h)**

### **C1. Συναρμολόγηση του δίσκου (h)**

Γλιστρήστε το δίσκο (h) πάνω στο στεφάνι συγκράτησης (c).

Βεβαιωθείτε ότι ο δίσκος (h) έχει σταθεροποιηθεί καλά πάνω στο στεφάνι συγκράτησης (c). Όταν το τραπεζάκι είναι τοποθετημένο, εισάγετε το διαχωριστικό για τα πόδια (j) μέσα στην ειδική σχισμή.

### **C2. Κατεβάστε το δίσκο (h)**

Για να κατεβάσετε το δίσκο (h), επαναλάβετε την ίδια ενέργεια με αυτήν που κάνετε για να κατεβάσετε το στεφάνι συγκράτησης (c).

### **C3. Αφαίρεση του δίσκου (h)**

Για να αποσυνδέσετε το διαχωριστικό για τα πόδια (j) από το κάθισμα (g) πιέστε το ειδικό πλήκτρο.

## **D. Θέση του καθίσματος (g) και του υποποδίου (i)**

### **D1. Αλλαγή θέσης**

Για να αλλάξετε τη θέση του υποποδίου (i) ή του καθίσματος (g), ξεβιδώστε με το χέρι το πλαστικό τμήμα που βρίσκεται στο πίσω μέρος της καρέκλας. Φέρτε το κάθισμα (g) ή το υποπόδιο (i) στην επιθυμητή εγκοπή και ξαναβιδώστε.

### **D2. Θέση του καθίσματος (g) και του υποποδίου (i)**

Υπάρχουν συνολικά 10 εγκοπές θέσης για το κάθισμα (g) και το υποπόδιο (i).

- Από 6 ως 18 μηνών, χρησιμοποιείτε το καρεκλάκι πλήρες, με το στεφάνι συγκράτησης (c), το σύστημα συγκράτησης (f) και το δίσκο (h). Σε αυτήν την περίπτωση, χρησιμοποιείτε τη θέση 1 για το κάθισμα (g), και τη θέση 2 έως 10 για το υποπόδιο (i).

- Από την ηλικία των 18 μηνών, κρατήστε τη μπάρα προστασίας (c), τη ζώνη ασφαλείας (f) αλλά αφαιρέστε το τραπεζάκι (h) για να βάλετε το μωρό στο τραπέζι.

- Από ηλικίας 3 ετών, αφαιρείτε το στεφάνι συγκράτησης (c), το σύστημα συγκράτησης (f) και το δίσκο (h). Σε αυτήν την περίπτωση, χρησιμοποιείτε τη θέση 1 έως 5 για το κάθισμα (g), και τη θέση 6 έως 10 για το υποπόδιο (i).

## **E. Πώς να διπλώσετε το καρεκλάκι**

Για να αποσυνδέσετε το διαχωριστικό για τα πόδια (j) από το κάθισμα (g) πιέστε το ειδικό πλήκτρο και χαμηλώστε το τραπεζάκι (h).

Πιέστε το κουμπί που βρίσκεται στο πίσω μέρος της καρέκλας και ανασηκώστε συγχρόνως συγκατώντας το πίσω πόδι (b) της καρέκλας με το πόδι σας.

## **ΠΡΟΦΥΛΑΞΕΙΣ ΚΑΙ ΣΥΝΤΗΡΗΣΗ**

- Καθαρίζετε τακτικά με ένα υγρό πανί και ζεστό νερό.
- Η περιστασιακή χρήση κεριού για έπιπλα βοηθά το καρεκλάκι να διατηρήσει την όμορφη όψη του.
- Ελέγχετε τακτικά όλα τα σημεία σύνδεσης για να βεβαιωθείτε ότι παραμένουν σφιχτά.
- Χρησιμοποιείτε μόνον ανταλλακτικά που προμηθεύει η Babytoon.

