



Montageanleitung / Assembly instructions / Instructions de montage

I: Istruzioni per il montaggio
 NL: Montagehandleiding
 E: Instrucciones de montaje
 P: Instruções de montagem

DK: Montagevejledning
 S: Monteringsbeskrivning
 FIN: Asennusohje
 N: Monteringsanvisning

H: Szerelési útmutató
 CZ: Návod k montáži
 PL: Instrukcja montażu
 GR: Οδηγία συναρμολόγησης

RUS: Инструкция по монтажу
 TR: Montaj talimatı
 SI: Navodila za montažo
 HRV: Uputa za montažu

SK: Návod na montáž
 BG: Ръководство за монтаж
 RO: Instrucțiuni de montaj
 UA: Керівництво з монтажу

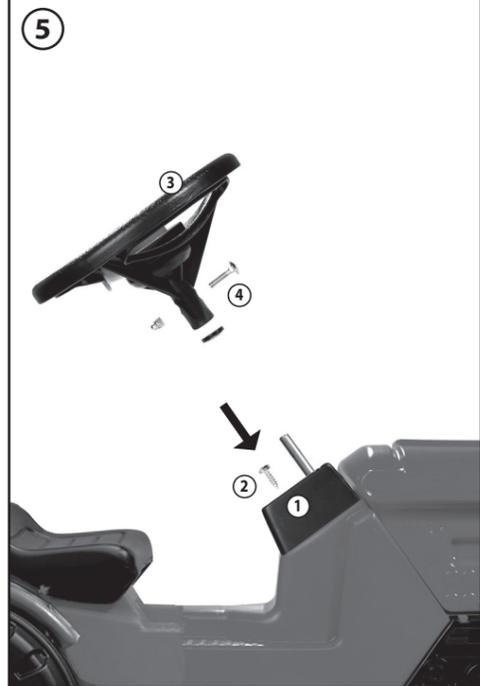
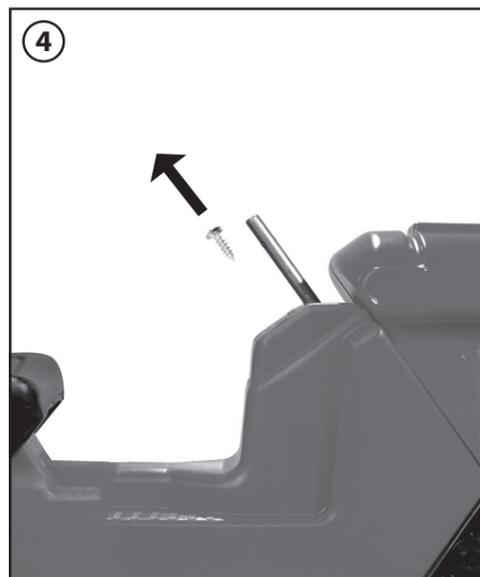
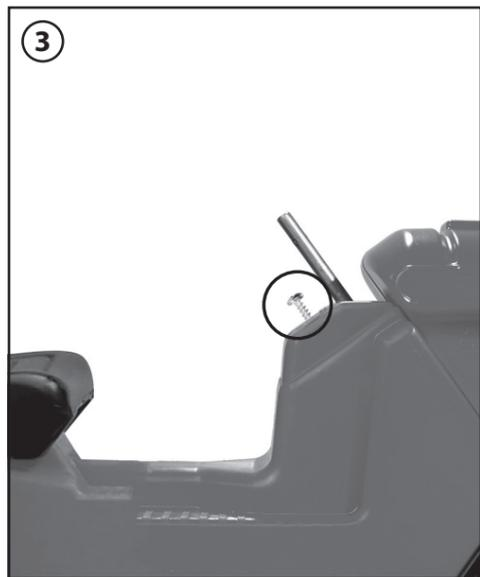
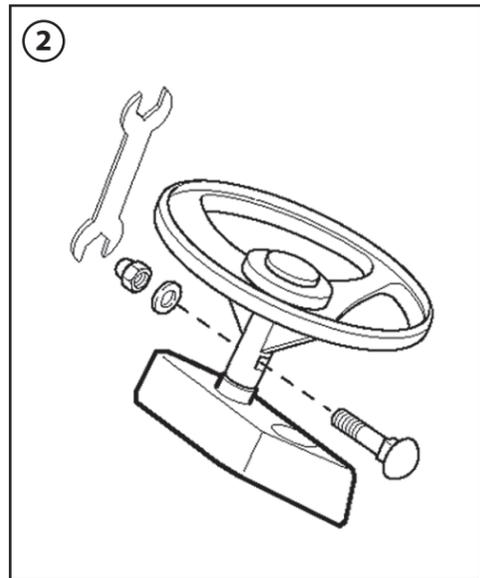
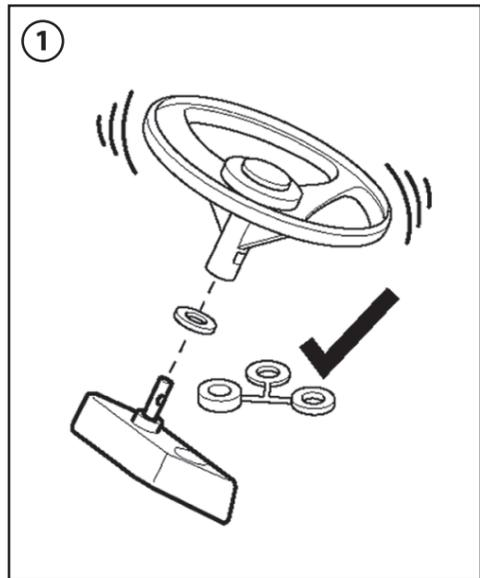

Nachspannen der Antriebskette / Retensioning of the drive chain / Resserrage de la chaîne

I: Tensionamento della catena di trasmissione
 NL: Naspennen van de aandrijfketting
 E: Retensado de la cadena de accionamiento

P: Retensionamento da correia de accionamento
 DK: Efterspænding af drivkedjen
 S: Efterspänning av drivkedjan
 FIN: Käyttöketjun kiristäminen
 N: Efterspenning av drivkjæden

H: A meghajtólánc utánfeszítése
 CZ: Dotahování hnacího řetězu
 PL: Naciąganie łańcucha napędowego
 GR: Ρυθμίστη έντασης αλυσίδας μετάδοσης κίνησης

RUS: Подтяжка приводной цепи
 TR: Tahrik zincirinin tekrar gerilmesi
 SI: Napenjanje pogonske verige
 HRV: Dotezanje pogonskog lanca
 SK: Dotahovanie hnacej reťaze

BG: Донатягане на задвижващата верига
 RO: Tensionarea lanțului de antrenare
 UA: Підтягування приводного ланцюга

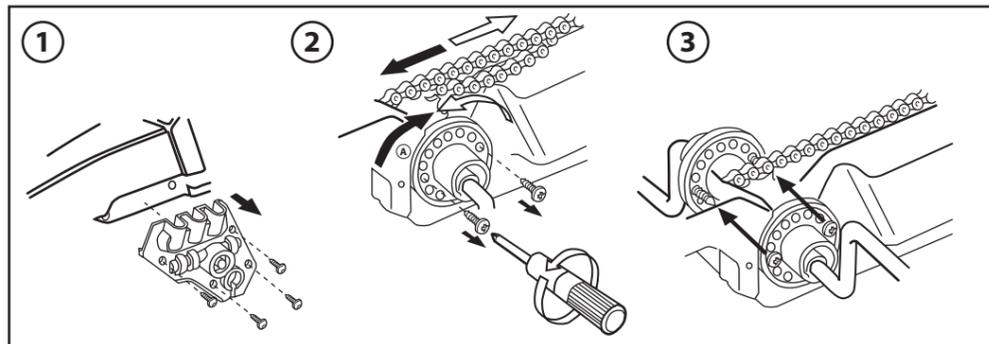

Beklebeanleitung / Sticking guidance / Instructions de collage

I: Istruzioni per l'incollaggio
 NL: Plakhandleiding
 E: Instrucciones de pegado
 P: Instruções de colagem

DK: Pålæbningsvejledning
 S: Klistra så här
 FIN: Liimaohje
 N: Anvisning for liming

H: Felragasztási útmutató
 CZ: Návod k polepení
 PL: Instrukcja oklejania
 GR: Οδηγία επικόλλησης

RUS: Инструкция по наклеиванию
 TR: Yapıştırma talimatı
 SI: Navodila za lepljenje
 HRV: Uputa za lijepljenje

SK: Návod na polepenie
 BG: Ръководство за лепене
 RO: Instrucțiuni de lipire
 UA: Керівництво з розміщення наклейки

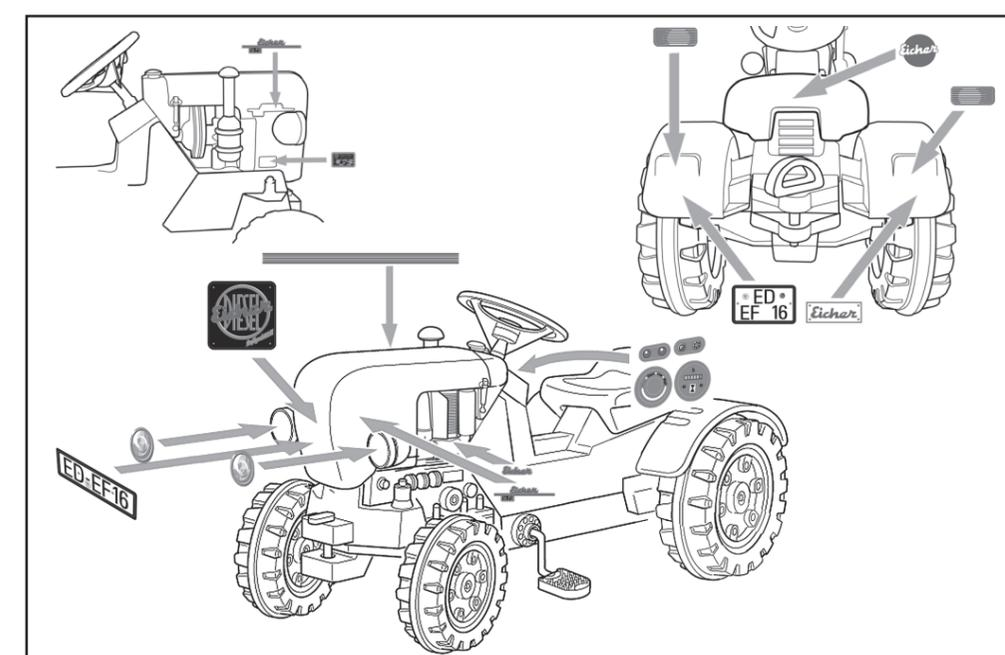

Montage Mounting Montage Demontage Hutclip Removing hat clip Démontage du clip à chapeau

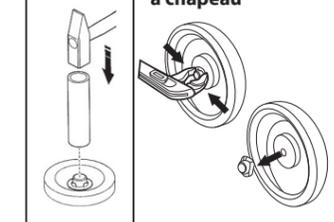

D: Montage/Demontage Hutclip: Der Hutclip läßt sich mit einer Zange abziehen.
 GB: Mounting/Removing hat clip: You can pull off the hat clip with a pair of tongs very easily.
 F: Montage/Démontage du clip à chapeau: Le clip peut à présent être retiré à l'aide d'une pince.

I: Montaggio/Smontaggio clip di fissaggio: È possibile estrarre la clip di fissaggio con una pinza.
 NL: Montage/Demontage hood clip: De hood clip kan er met een tang af worden getrokken.
 E: Montaje/Desmontaje del clip de sombrero: El clip de sombrero se puede extraer con unas tenazas.
 P: Montagem/Desmontagem da anilha de fixação: De seguida, a anilha de fixação pode ser removida com um alicate.

DK: Montage/Demontage topclips: Nu kan topclipsen trækkes af med en tang.
 S: Montering/Nedmontering Hatklämmna: Därefter kan man dra av hattklämman med en tang.
 FIN: Asennus/Hutclip-niitin irrottaminen: Nyt Hutclip-niitti voidaan irrottaa pihdeillä.
 N: Montering/Demontering av hettekapsel: Hettekapselen kan så tas av med en tang.
 H: A kerékrogzítő felszerelése/leszerelése: Most egy fogóval lehúzhatja a kerékrogzítót.
 CZ: Montáž/Demontáž kloboučkové svorky: Kloboučkovou svorku nyní můžete sejmout kleštěmi.
 PL: Montaż/Demontaż kapturka zatraskawokowo: Kapturkę da się teraz wyciągnąć szczypcami.
 GR: Συναρμολόγηση/Αποσυναρμολόγηση Hutclip: Τώρα μπορείτε να τραβήξετε το Hutclip με μία τανάλια.

BG: Montaj/Demontaj цанги-«бабочки»: Бу се може да изтеглите капковата гайка с клещици.
 TR: Montaj/Kapsül perçin sökümü: Bu şekilde kapsül perçin bir kerpetenle çekilecek, çıkartılabilir.
 SI: Montaža/Demontaža zaščitnih zapork: Zaščitno zaporko snemite s pomočjo klešč.
 HRV: Montaža/Demontaža stezne kapice: Sada se stezna kapica može skinuti klijestima.
 SK: Montáž/Demontáž klobúčikovej svorky: Potom môžete svorku vytiahnuť kliešťami.
 RO: Montarea/Demontarea clipsului cu bordură: După aceea, clipsul cu bordură poate fi extras cu un clește.
 UA: Montaj/Demontaj цанги-«метелики»: Після цього цангу-«метелик» можна витягнути плоскогубцями.