

NÁVOD K OBSLUZE DĚTSKÉ ELEKTRICKÉ AUTO

UPOZORNĚNÍ!

Nevhodné pro děti do 3 let. Nebezpečí
spolknutí malých dílů a z důvodu maximální
rychlosti auta.

Sestavovat smí pouze dospělá osoba!

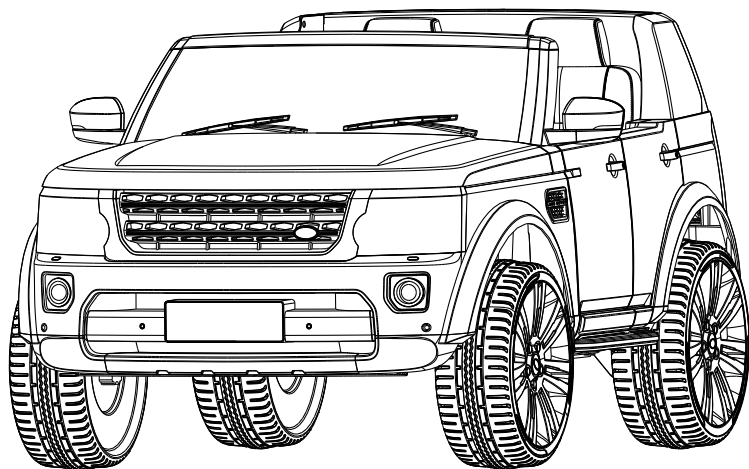

Návod k obsluze

Obrázky v tomto návodu slouží pro snazší pochopení způsobu práce výrobku a struktury výrobku. Upozorňujeme, že mezi obrázky a fyzickou podobou výrobku mohou být rozdíly. Abychom zlepšili kvalitu, můžeme změnit strukturu a vzhled výrobku bez předchozího upozornění.

! Před použitím si prosím pozorně přečtete tento návod, ukáže vám správný způsob a postup instalace. Nesprávná obsluha může poškodit výrobek nebo dokonce zranit vaše dítě. Uchovávejte si prosím tento návod pro pozdější použití.

1 BEZPEČNOST

! UPOZORNĚNÍ

Návod k obsluze obsahuje pokyny pro montáž, použití a údržbu. Vozidlo musí být smontováno pouze dospělou osobou. Uchovávejte obal mimo dosah dětí a před použitím zlikvidujte všechny dílčí obaly.

Poznámka: Nejlepšího výkonu bude dosaženo na rovném, hladkém a pevném povrchu. Následující bezpečnostní rizika mohou mít za následek vážné zranění nebo smrt uživatele vozidla:

- Tento výrobek obsahuje malé součásti, které jsou určeny pouze pro montáž dospělou osobou. Při montáži držte malé děti stranou. Před montáží odstraňte a zlikvidujte všechny ochranné materiály a sáčky. Nezapomeňte odstranit všechny obalové materiály a jejich části z karoserie vozidla.
- Nikdy neotvírejte baterii!
- Části těla, jako jsou ruce, nohy, vlasy nebo oblečení, se mohou zachytit do pohyblivých částí. Nikdy je nepřibližujte do blízkosti pohyblivých částí. Při použití auta nenoste příliš volné oblečení. Vždy mějte boty!
- Tato hračka nemá brzdy ani brzdňou funkci. Nenechávejte dítě jezdit bez přímého dozoru. Rovněž nenechávejte odstavené auto bez dozoru. Nedovolte použití auta na jakémkoliv místě vyžadujícím brzdění nebo na místě, které může způsobit překlopení auta nebo ztrátu kontroly nad ním. To by mohlo vést k vážnému poranění dítěte.
- Nepoužívejte auto v blízkosti ulic, tam, kde jezdí motorová vozidla, v blízkosti schodů, bazénů nebo jiných nádrží vody, nepoužívejte na příkrých svazích, nerovných terénech, ve vlhkých oblastech, ani nikde tam, kde je to pro dítě nebezpečné. Nejezděte za špatného počasí a ve tmě nebo v noci. Mohlo by dojít k nehodě a zranění. Vždy auto používejte v bezpečném a klidném prostředí bez různých překážek a pod dohledem dospělé osoby.
- Používání vozidla v nebezpečných podmínkách, jako je sníh, déšť, volné nečistoty, bláto, písek nebo jemný štěrk mohou mít za následek neočekávané působení např. překlopení nebo smyku a poškození elektrického systému baterie.

• Nikdy nepoužívejte vozidlo nebezpečným způsobem. Příklady zahrnují jen některé případy, ale nejsou zahrnuty všechny:

A. Táhnutí vozidla jiným vozidlem nebo podobným zařízením

b. Užívání více než jednoho jezdce najednou

C. Tlačení uživatele zezadu

d. Ježdění nebezpečnou rychlostí

Při používání vozidla vždy používejte zdravý rozum a bezpečné postupy

BATERIE



UPOZORNĚNÍ

Následující bezpečnostní rizika mohou mít za následek vážné zranění nebo smrt uživatele vozidla:



Použití jiné baterie nebo nabíječky než dodané 12V nabíjecí baterie a nabíječky mohou způsobit požár nebo explozi. Používejte pouze s vozidlem dodávanou 12V dobíjecí baterii a nabíječku.

Použití 12V dobíjecí baterie a nabíječky pro jakýkoli jiný výrobek může způsobit přehřátí, požár nebo výbuch. Nikdy nepoužívejte 12V dobíjecí baterii a nabíječku pro použití v jiném produktu.

Během nabíjení mohou vznikat výbušné plyny. Nabíjejte baterii v dobře větraném prostoru. Nenabíjejte baterii v blízkosti zvýšeného tepla nebo hořlavých materiálů.

Kontakt mezi kladnou a zápornou svorkou (zkrat) může způsobit explozi nebo požár. Zabraňte přímému kontaktu mezi svorkami.

Nemanipulujte s baterií nebo nabíječkou prostřednictvím vodičů. Mohou se poškodit, což může způsobit požár. Vždy zvedněte baterii pomocí úchytů.



Kapaliny na baterii mohou způsobit požár nebo úraz elektrickým proudem. Vždy udržujte všechny kapaliny v dostatečné vzdálenosti od baterie a udržujte baterii v suchu. Mohlo by dojít ke kontaktu nebo úniku elektrolytu (olověná kyselina) a vážnému zranění. Pokud dojde ke kontaktu nebo expozici, okamžitě přivolejte lékaře. Pokud je chemická látka na kůži nebo v očích, vyplachujte ji chladnou vodou po dobu 15 minut. Pokud byla chemická látka spolknuta, okamžitě podejte



zasaženému člověku vodu nebo mléko. Nepodávejte vodu ani mléko v případě, že pacient zvrací anebo má sníženou hladinu bdělosti. Nevyvolávejte zvracení.

Nikdy neotvírejte baterii!



Manipulace a modifikace elektrického obvodu může způsobit elektrický šok, požár, explozi a trvalé poškození systému. Obnažené vedení, nezakrytované obvody v nabíječce mohou způsobit elektrický šok, úraz elektrickým proudem. Vždy udržujte kryt nabíječky uzavřený.

POŽADAVKY NA UŽIVATELE A VAROVÁNÍ

Age	Věk 37–96 měsíců
Max Weight	Maximální nosnost 58 kg

Před použitím vozidla by mělo dítě porozumět ovládacím prvkům vozidla a bezpečnostním otázkám. Musí také prokázat schopnost řídit vozidlo a ovládat jeho ovládací prvky. Je odpovědností dospělého vzdělávat dítě a dohlížet na jeho používání a jízdu. Před jízdou si přečtěte následující bezpečnostní upozornění a informujte každé dítě, které vozidlo používá.



UPOZORNĚNÍ

- Nikdy nenechávejte dítě bez dozoru. Vždy dohlížejte na dítě.
- Při používání vozidla vždy sedejte pouze na sedadlo.
- Udržujte ruce, vlasy a oděv v dostatečné vzdálenosti od pohyblivých částí.
- Při používání vozidla vždy používejte obuv.
- Na vozidle jsou povoleni dva jezdci.
- Děti do 3 let nemohou vozidlo používat.
- Jezděte pouze na rovném povrchu.
- Nepřibližujte se k bazénům. Nejezděte po strmých svazích, schodech atd.
- Nejezděte s vozidlem do volných nečistot, bláta, písku nebo jemného štěrku.
- Nejezděte s vozidlem na ulicích v blízkosti automobilů.
- Nepoužívejte v silničním provozu.



UPOZORNĚNÍ

- Zaparkujte vozidlo ve vnitřním prostoru a zakryjte ho plachtou, aby bylo chráněno před vlhkostí a nepříznivým počasím.
- Nenechávejte vozidlo na slunci po delší dobu, než může dojít k vyblednutí nastat. Skladujte ve stínu a zakryté plachtou
- Neumývejte vozidlo hadicí
- Neumývejte vozidlo mýdlem a nepolévejte vodou

NABÍJENÍ BATERÍ A INTERVAL MEZI NABÍJENÍM DŮLEŽITÉ!

- Úplné vybití baterie může vést k poškození akumulátoru. Zabraňte úplnému vybití baterie.
- Před nabíjením zkontrolujte baterii a nabíječku (napájecí kabel, konektor) zda nejsou poškozeny. Nenabíjejte baterii, pokud zjistíte, že došlo k poškození.
- V průměru budete muset nabíjet baterii mezi 8 a 12 hodinami.
- Nenabíjejte baterii déle než 20 hodin.
- Nebudete-li nabít baterii podle pokynů, může dojít k trvalému poškození baterie a ke ztrátě záruky.
- Nabíjet baterii a manipulovat s ní a s nabíječkou může pouze dospělá osoba, která si přečetla tato upozornění.

Při řízení vozidla dávejte pozor, vyvarujte se pádů nebo srážek, které by mohly způsobit zranění uživatele nebo třetích osob.

Před použitím zkontrolujte součásti a pravidelně kontrolujte transformátory nebo nabíječky baterií, zda nedošlo k poškození kabelu, zástrčky, krytu a dalších součástí. Vozidlo se nesmí používat, dokud není poškození opraveno, aby se předešlo nehodě.







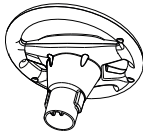

Toto zařízení lze provozovat v ČR volně podle ČTÚ Všeobecné oprávnění č. VOR/10/01.2019-1. Zařízení je bezpečné za podmínek použití podle příloženého návodu k obsluze. Tímto MaDe, spol. s r.o. prohlašuje, že toto rádiové zařízení je v souladu se směrnicí 2014/53/EU. Úplné znění EU prohlášení o shodě je k dispozici na této internetové adrese: www.madehracky.cz. Zařízení pracuje na frekvenci 2,4 GHz.

Specifikace

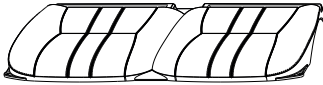
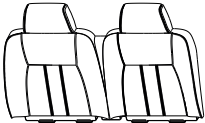
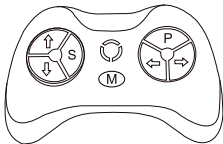
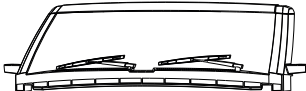
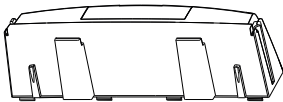
Název	Specifikace
Baterie a pojistka	Vratná pojistka: 7A/15A) Baterie : 12V 7Ah (6-FM-7 (Ah)) *1 nebo: 12V 10Ah (6-FM-10 (Ah)) *1
Motor	Motor: 12V Steering motor: 12V
Věk	37-96 měsíců
Max. nosnost	58 kg
Rozměry	1290*860*635 mm
Rychlost	3-6 km/h
Doba použití	nabíjení 8-12 hodin, použití 1 - 2 hodiny
Nabíječka	Vstup: 100V~240V Výstup: DC 12V700mA nebo: DC 12V1000mA
Hlavní materiál	PP(polypropylene) a kov

*Výše uvedené parametry obsahují volitelné vlastnosti, specifické parametry naleznete v našich vzorcích.

Seznam dílů

NO	QTY	PICTURE	NO	QTY	PICTURE
①	1	 A (Volant)	②	1	 B (Návod)
③	1	 c (Sedadlo)	④	1	 D (Opěradlo)
⑤	1 (optional)	 E (Ovladač)	⑥	1	 F (Čelní kryt)
⑦	1	 G (Zadní kryt)	⑧	4	 H (Kryt kola)
⑨	4	 I (Kolo)	⑩	1	 L (Zpětné zrcátko - levé)
⑪	1	 R (Zpětné zrcátko - pravé)	⑫	1	 M (Postranní okénko levé)

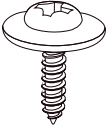
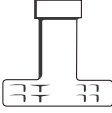
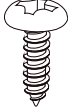
13	1	 N(Postranní okénko pravé)	14	2	 O(Šroub)
15	2	 P (M8 Klíč)	16	8	 X(4*12 šroub)

*Fotografie jsou určeny pouze pro referenční

Postup montáže

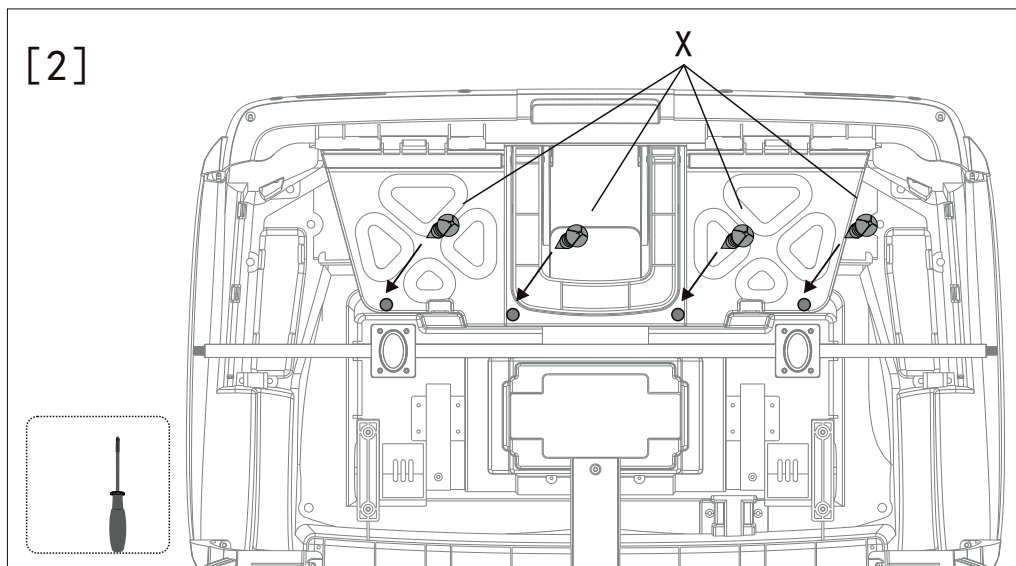
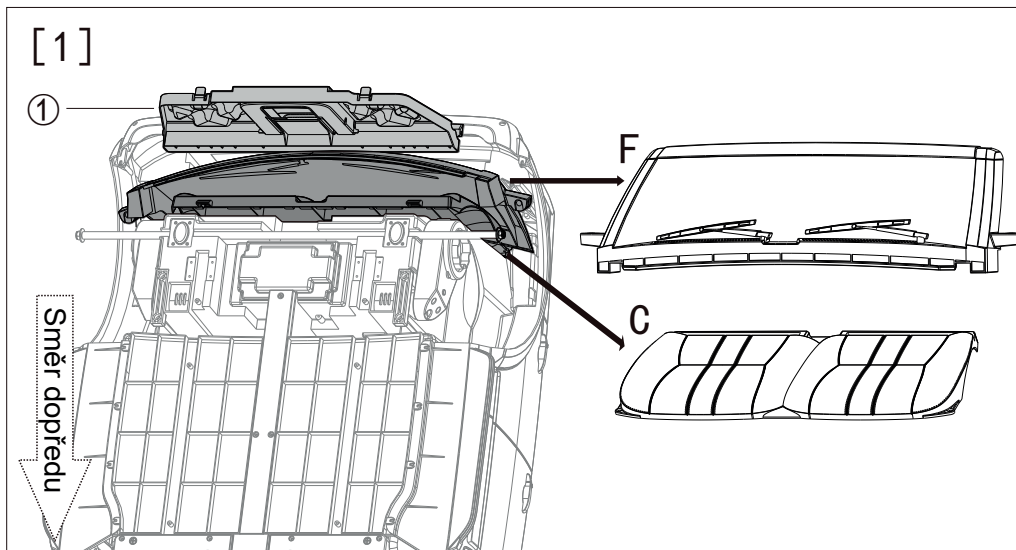

Krok 1: Příprava

1. Položte auto vzhůru nohama na měkký hadřík nebo rovnou hladkou rovinu (nelze přímo umístit na betonový povrch atd., který by poškrábal povrch plastu). Poté odepněte popruh, otevřete (zadní držák), vyjměte C (sedadlo) a F (čelní kryt), pak připevněte zadní držák zpět jako na začátku.
2. Upevněte zadní držák pomocí 4ks X (samořezný šroub 4 * 12) do polohy podle obrázku.

[1]

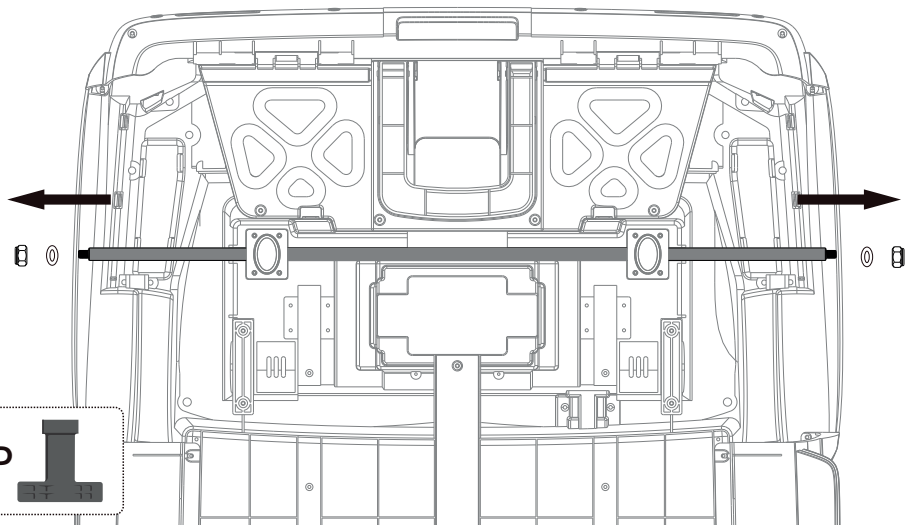

[2]

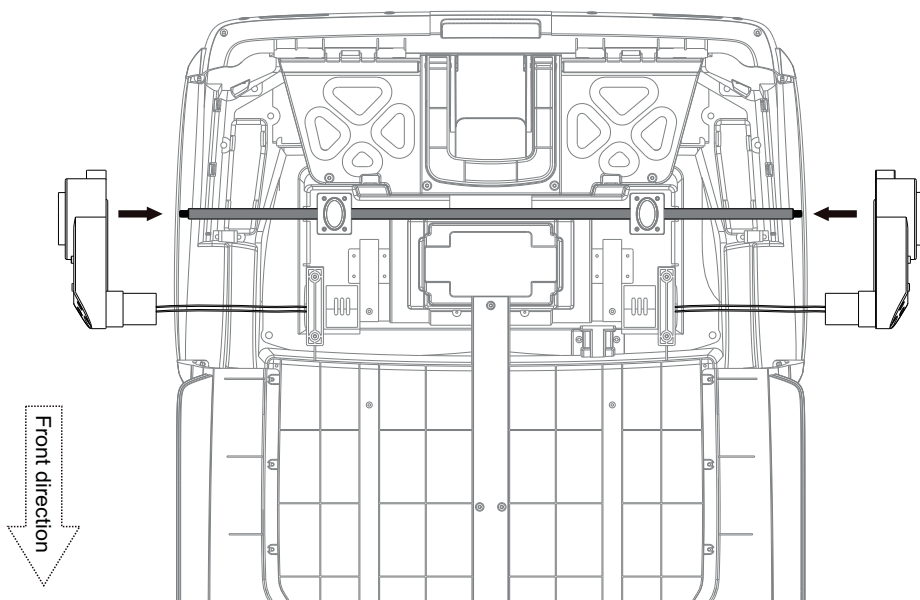

Krok 2: Montáž motoru

1. Povolte nejprve šroub a podložku na dvou koncích zadní nápravy.
2. Namontujte hnací motor zadního kola na zadní nápravu

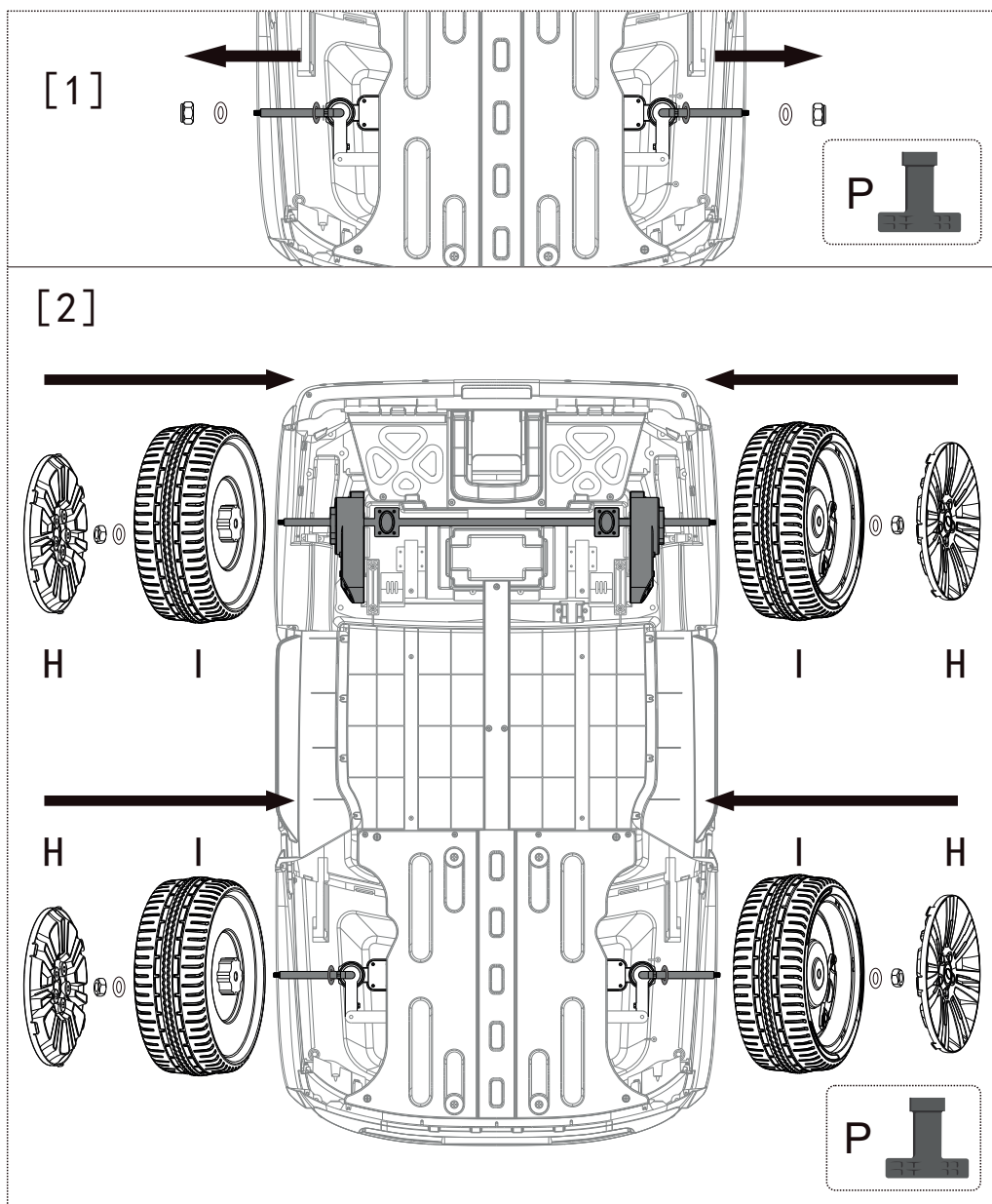

Krok 3: Montáž kol

1. Nejprve povolte šroub a podložku na dvou koncích přední nápravy.
2. Namontujte I (kolo), podložku, šroub, H (kryt kola) na přední nápravu a zadní nápravu, jak je znázorněno na obrázku. Pozor: levá a pravá vyčnívající délka zadní nápravy by měla být shodná. Ozubený výlisek všech kol by měl směřovat ke karoserii vozidla; zarovnejte a zatlačte sponu krytu kola s drážkami kola, abyste jej upevnili).

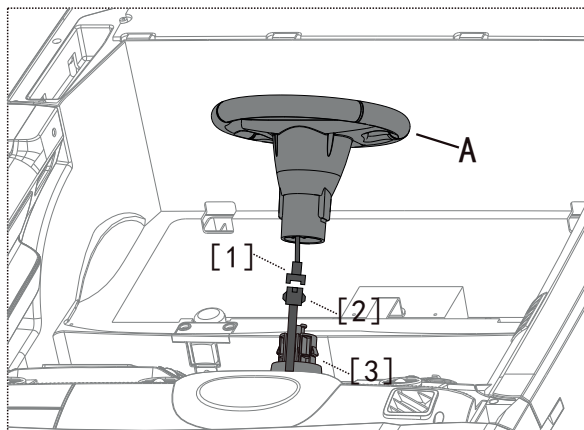

Krok 4: Montáž volantu

Připojte nejprve svorky [1], [2], poté nasadte a utáhněte A (volant) na [3] (hřídel řízení), jak je znázorněno na obrázku.

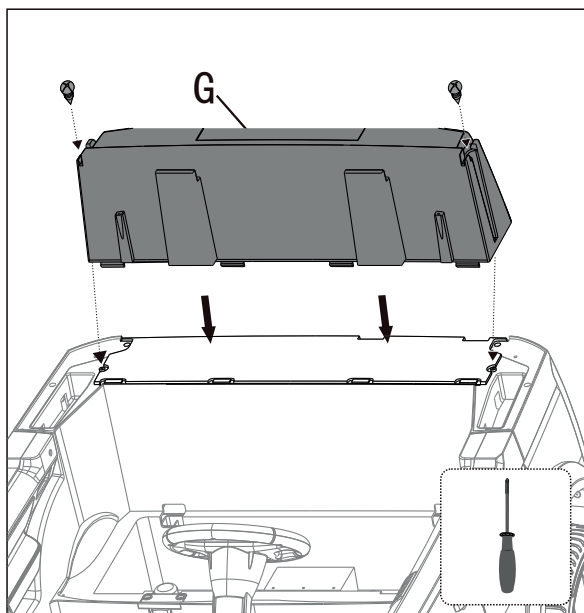

Krok 5: Montáž zadního krytu

1. Přiložte a zarovnejte sponu zadní strany G (zadní kryt) s drážkami karoserie. Zatlačte kryt do drážek, dokud neuslyšíte kliknutí). j
2. Upevněte G (zadní kryt) 2ks X (samořezný šroub 4 * 12) na obou stranách, jak je znázorněno na obrázku

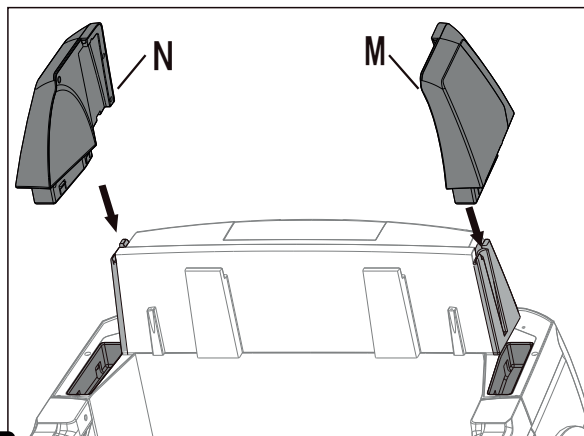

Krok 6: Montáž postranních okýnek

Zarovnejte a přitiskněte M (postranní okno levé L) a N (postranní okno pravé R) do drážek karoserie na správném místě, jak je znázorněno na obrázku

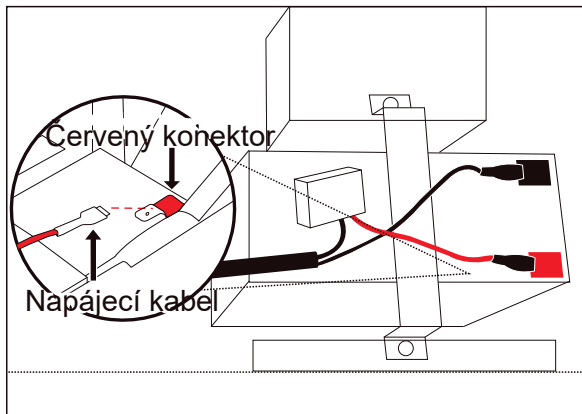

Krok 7: Připojte napájení

Odstraňte plastový kryt z červeného terminálu (pozor: umístěte ho na bezpečné místo daleko od dětí, abyste předešli riziku zadušení), najděte kladnou elektrodu (červený port zobrazený šipkou v obrázku), připojte napájecí port k červenému konektoru.

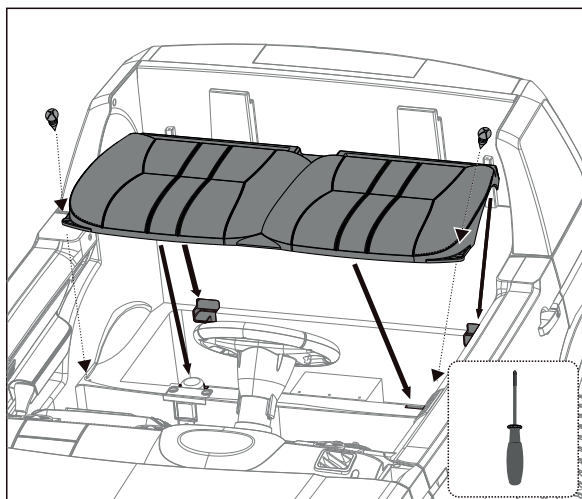

Krok 8: Montáž sedadel

1. Umístěte C (sedadlo) na správné místo, upevněte dva háčky (na zadní straně sedadla) do odpovídající drážky na karoserii vozidla (silně zatlačte, až uslyšíte kliknutí).
2. Upevněte C (sedadlo) 2ks X (samořezný šroub 4 * 12), jak je znázorněno na obrázku

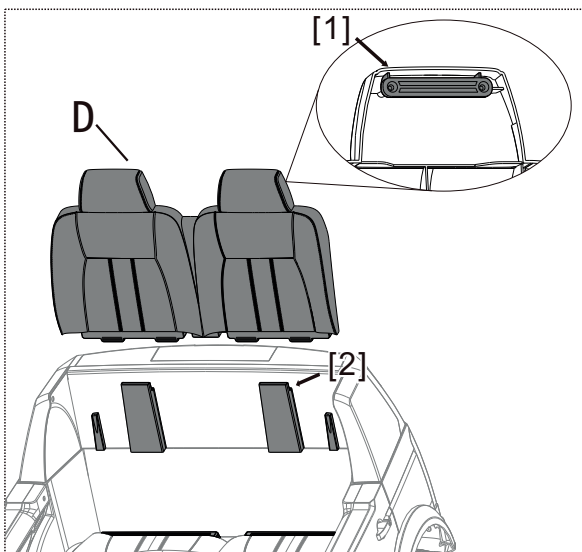

Krok 9: Montáž opěradel

Položte D (opěradlo) podél zadního krytu, upevněte [1] (přezka na zadní straně opěradla) do odpovídající štěrbině na karosérii [2]. Připevněte přezku na spodní straně opěradla do odpovídající drážky karoserie.

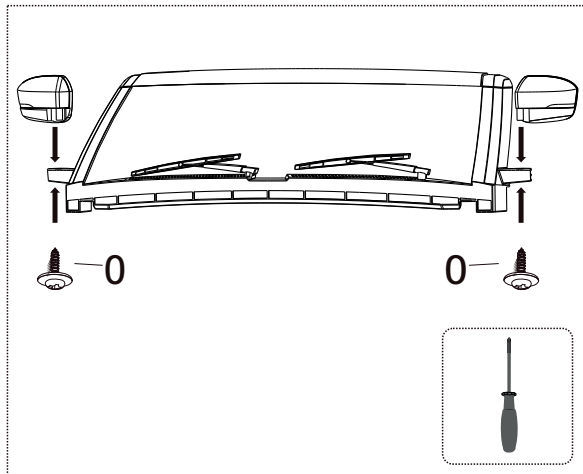

Krok 10: Montáž zpětných zrcátek

Přípevněte L (zpětné zrcátko levé L) a R (zpětné zrcátko pravé R) pomocí šroubu O na každou stranu čelního krytu, jak je znázorněno na obrázku.

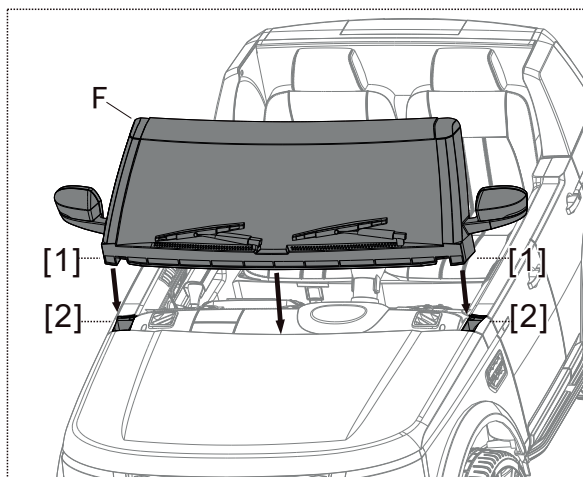

Krok 11: Montáž čelního krytu

Umístěte [1] F (čelní kryt) na odpovídající [2] drážku karoserie automobilu, jak je znázorněno na obrázku, jemně zatlačte dolů.

Návod k použití

1. Instalace a výměna baterií v dálkovém ovladači:

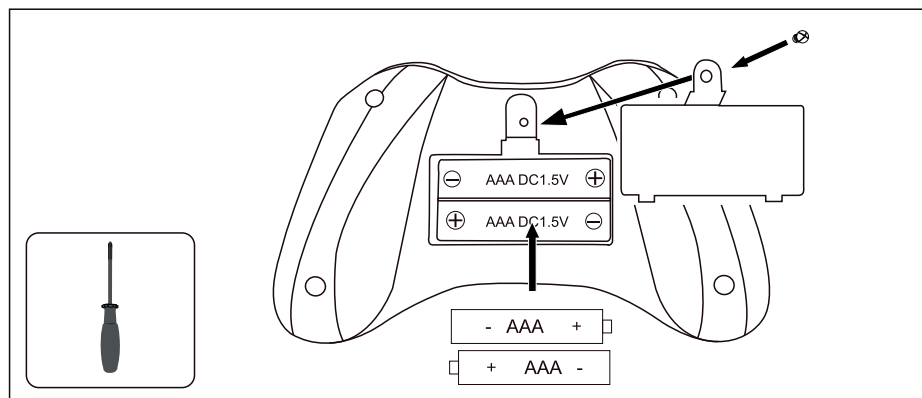

⚠ UPOZORNĚNÍ!

1. Všechny baterie by měly být vloženy ve správné polaritě.
2. Baterie, které nejsou určeny k nabíjení nelze dobíjet
3. Před nabíjením musí být dobíjecí baterie vyjmuta z hračky .
4. Vyjměte vybitou baterii a řádně s ní zacházejte. Udržujte děti mimo dosah baterie, aby nedošlo ke zranění.
5. Přímý kontakt mezi kladným a záporným pólem může vést k požáru nebo výbuchu. Vyvarujte se přímého spojení mezi póly (+ a -).
6. Nekombinujte staré a nové baterie. Nekombinujte alkalické, standardní (uhlík-zinek) nebo dobíjecí (nikl-kadmiové) baterie.
7. Baterii může dobít pouze dospělý, který si přečetl bezpečnostní upozornění a porozuměl jim.

Pomocí šroubováku vyjměte kryt baterií z dálkového ovladače, vložte dvě baterie AAA 1,5 V se správnou polaritou. Zavřete kryt baterie a zašroubujte jej šroubem. (Výměna baterie také podle výše uvedených kroků)

1. Přizpůsobení frekvence automobilu a dálkového ovládání

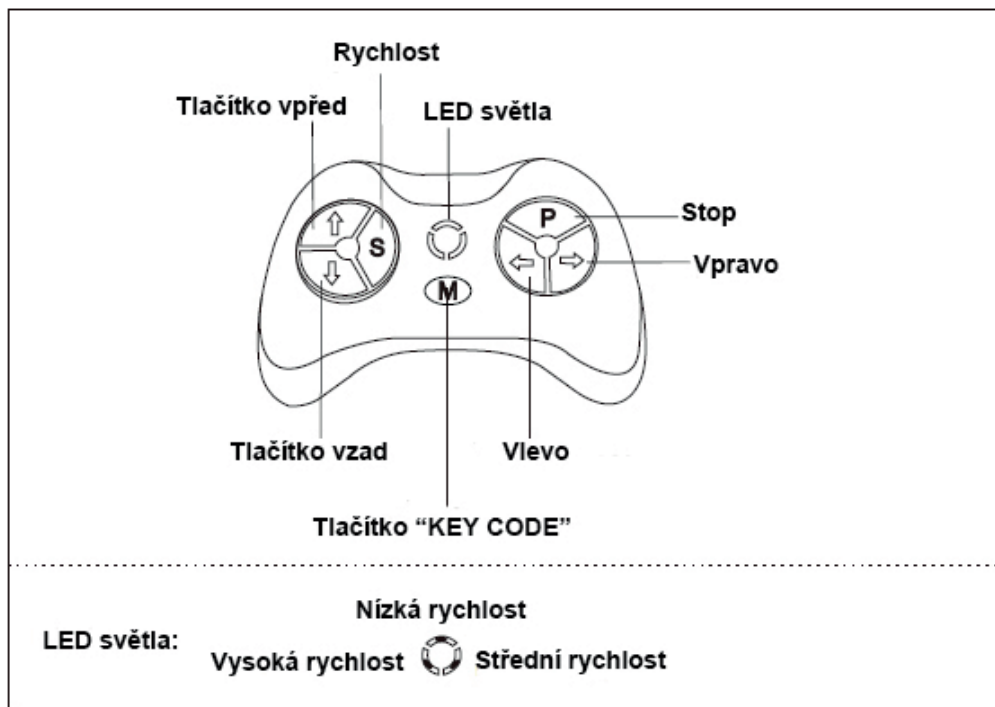

Provoz dálkového ovladače má vždy přednost před funkcí pedálů. Nožní pedál při ovládání dálkovým ovladačem nefunguje.

Návod k použití: Pro první použití (nebo po výměně baterie). Je třeba frekvenčního sladění

- Vložte baterie do dálkového ovladače.
- Dlouhým stisknutím tlačítka Key code 2–4 sekundy se rozblíkají LED kontrolky nízkých otáček
- Zapněte napájení automobilu, LED světla nízké rychlosti přestanou blikat a trvale se rozsvítí. V tom případě je frekvence sladěná úspěšně
- Pokud sladění kmitočtu selhalo (nízká rychlost LED bliká), vyjměte baterii a opakujte předchozí kroky
- Dálkové ovládání bez provozu po 10 sekundách přejde do úsporného režimu
- Funkce tlačítek: △vpřed ▽vzad ◀vlevo ▶vpravo

S: Speed (rychlost) P: emergency brake (nouzová brzda), stiskem bude přerušena jízda vpřed. Stiskněte znovu a brzda bude uvolněna

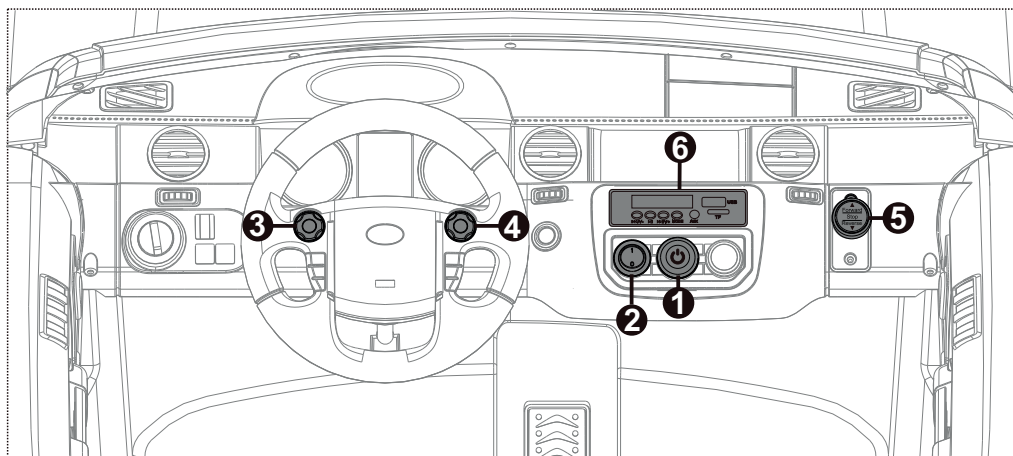

1. Vypínač: Zapne nebo vypne napájení vozu.
2. Spínač světel: I jsou zapnutá, O jsou vypnutá
3. Tlačítko Hudba: Stisknutím tlačítka přehrajete hudbu.
4. Tlačítko klaksonu: stisknutím tlačítka zapnete klakson.
5. Přepínač vpřed/stop/vzad: přepněte přepínač pro ovládání vozidla pro pohyb vpřed, zastavení nebo pohyb vzad.
6. Multifunkční přehrávač MP3

3. Pokyny pro ruční ovládání (vpřed, zpět):

Poté, co řidič sedí, stiskněte hlavní vypínač, vůz vyšle startovací zvuk (2-5 sekund). Přepněte přepínač vpřed/vzad do polohy „vpřed“ (stiskněte dopředu), sešlápnutím pedálu se vůz pohne dopředu, uvolněte pedál, auto zastaví.

Přepněte přepínač vpřed/vzad do polohy „Vzad“, sešlápnutím pedálu se vůz pohybuje dozadu, uvolněte pedál, auto zastaví.

4. Pokyny pro multifunkční přehrávač MP3

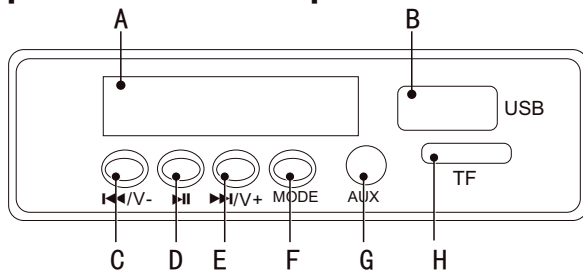

- A. Display zobrazující napětí: Hodnota na display se používá k určení, zda je třeba baterii nabít.
- B. USB konektor: připojte se k jinému vyměnitelnému zařízení a přehrávejte zvuk, který je kompatibilní v režimu MP3.
- C. Poslední kanál / snížení hlasitosti: krátkým stisknutím přehrajete poslední kanál, dlouhým stiskem snížíte hlasitost.
- D. Tlačítko pozastavení / přehrávání
- E. Následující kanál / zvýšení hlasitosti: krátkým stisknutím přehrajete následující kanál, dlouhým stisknutím zvýšíte hlasitost.
- F. Přepínač režimu: Režim hudby a režim rádia
- G. Konektor AUX: připojte se k jinému vyměnitelnému zařízení a přehrávejte audio soubory platné v režimu MP3.
- H. Slot pro kartu TF: Připojte kartu TF do slotu pro kartu TF, vůz načte a přehraje zvukový soubor na kartě TF. (Poznámka: Před použitím karty TF vytvořte na kartě složku, do které nahrajete hudební soubory. Soubory musí být ve formátu MP3, poté je možné přecházet a přehrát zvukový soubor stisknutím odpovídajícího tlačítka)

5. Použití přepínače hudby a tlačítka klaksonu

Stisknutím tlačítka Hudby přehrajete jinou hudbu. Stisknutím tlačítka klaksonu spustíte výstražné zatroubení

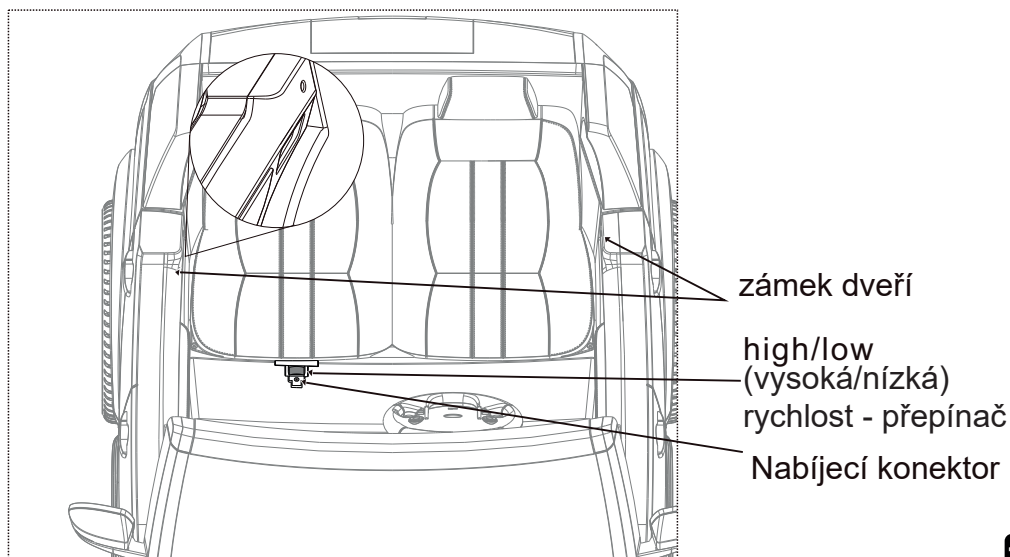

6. Vysoká / nízká rychlost

Přepněte přepínač rychlosti hi/lo do polohy „nízká rychlost“ (lo), sešlápněte pedál, auto se bude pohybovat pomalu, uvolněte pedál, auto zastaví.

Přepněte hi/lo rychlostní spínač do polohy „vysoká rychlost“ (hi), sešlápněte pedál, vůz se bude rychle pohybovat vpřed, uvolněte pedál, auto zastaví.

7. Pokyny pro vratnou pojistku

Když proud překročí 7 / 15 A vratná pojistka automaticky vypne napájení na 5-10 sekund, pak bude napájení znovu obnoveno. (volitelné)

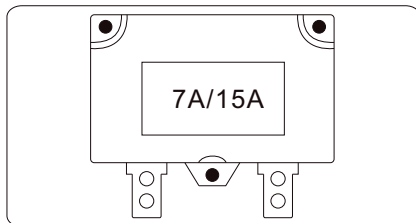

8. Pokyny k nabíjení.



UPOZORNĚNÍ!

Zapojte prosím síťovou nabíječku přímo do zásuvky. Nepoužívejte prodlužovací kabel.

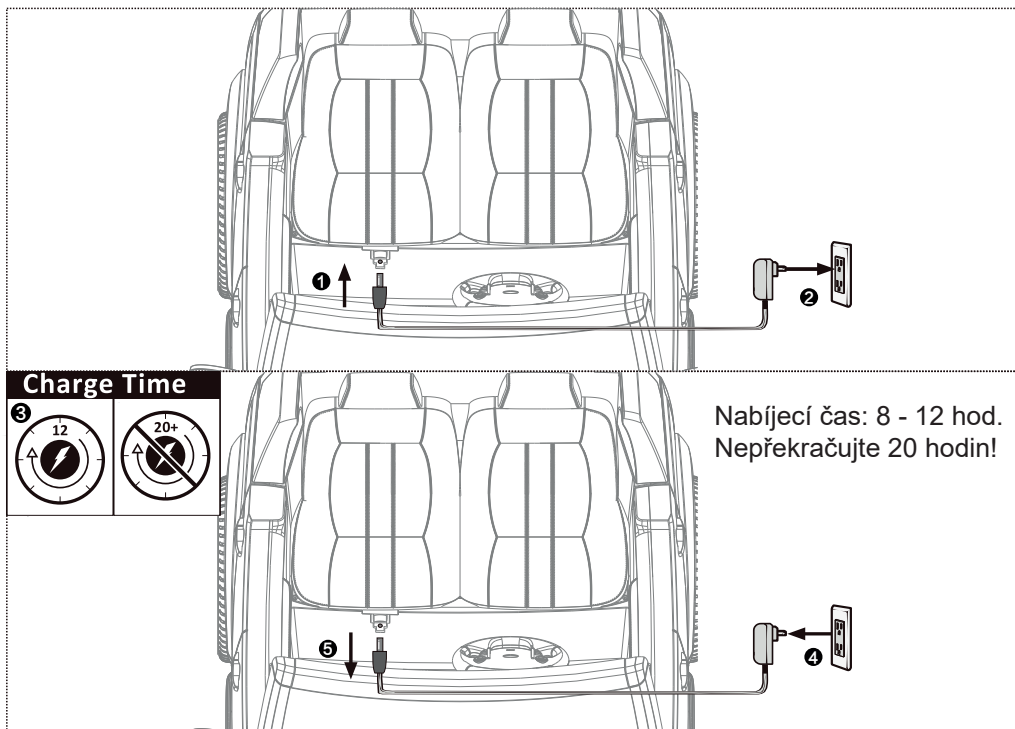

Pokud je baterie téměř vybitá, okamžitě ji nabíjte. Nabíjecí port je pod sedadlem. (Poznámka: hračku nelze provozovat ve stavu nabíjení. Hračky by měly být nabíjeny pod dohledem dospělých).

Řešení problémů

Závada	Možná příčina	Řešení
Motor se neotáčí	<ol style="list-style-type: none"> 1. Je pojistka přetížena? (pod sedadlem) 2. Konektor spínače pedálu je dobrý? 3. Konektor motoru je připojen? 4. Konektor vodiče motoru je připojen? 5. Vyměňte modul motoru, připojte přímo k baterii a zkontrolujte, zda se otáčí nebo ne. 	<ol style="list-style-type: none"> 1. Ano, pojistka automaticky vypne napájení o 5 až 20 sekund, poté restartuje; Ne, zkontrolujte další příčiny 2. Ne, opravte nožní spínač; Ano, zkontrolujte další příčiny 3. Ne, připojte koncový vodič; Ano, zkontrolujte další příčiny 4. Ne, zapojte; Ano, zkontrolujte další příčiny 5. Stále neotáčejte, vyměňte motor; Pokud se točí, znamená to, že deska plošných spojů vyžaduje odbornou údržbu, kontaktujte prosím odborný servis
Jen pohyb vpřed nebo vzad	<ol style="list-style-type: none"> 1. Zkontrolujte přepínač vpřed / vzad, zkontrolujte, zda je konektor nepoškozený 2. Zkontrolujte, zda je hnací ústrojí vpřed / vzad funkční nebo ne? 	<ol style="list-style-type: none"> 1. Ne, vyměňte spínač vpřed / vzad; Ano, zkontrolujte další příčiny 2. Ne, kontaktujte odborný servis Ano, zkontrolujte další příčiny
Pomalá rychlost	<ol style="list-style-type: none"> 1. Zkontrolujte, zda je napětí baterie v pořádku. 2. Připojte motor (včetně hnací převodovky) k baterii a poté zkontrolujte, zda lze rychlost zrychlit nebo ne. 	<ol style="list-style-type: none"> 1. Ne, nabijte baterii; Ano, je to v pořádku, zkontrolujte další příčiny 2. Ne, zkontrolujte další příčiny; Ano, to znamená, že deska plošných spojů vyžaduje odbornou údržbu, kontaktujte prosím odborný servis
Baterie nejde nabít	<ol style="list-style-type: none"> 1. Konektor baterie spadl nebo se uvolnil. 2. Nabíječka se při nabíjení mírně zahřívá 	<ol style="list-style-type: none"> 1. Ano, znovu jej připojte, Ne, zkontrolujte další příčiny 2. Ne, nabíječka je poškozená, vyměňte ji
Když se auto pohybuje světlo a zvuk nejsou funkční	<ol style="list-style-type: none"> 1. Zkontrolujte, zda je spínač zvuku / světla v pořádku. 2. zkontrolujte, zda je připojení elektrického kabelu (z baterie na přepínač) dobré nebo ne? 	<ol style="list-style-type: none"> 1. Ne, vyměňte spínač; Ano, zkontrolujte další příčiny 2. Ne, znovu připojte; Ano, zkontrolujte další příčiny
když kolo běží, auto se nepohybuje	<ol style="list-style-type: none"> 1. Zkontrolujte, zda se hnací kolo může otáčet nebo ne? Zkontrolujte převodovku, zda je poškozena? 	<ol style="list-style-type: none"> 1. Ano, položte kolo na zem; Ne, zkontroluje další příčiny 2. Ano, vyměňte převodovku; Ne, zkontroluje další příčiny
Auto se nerovnoměrně pohybuje	<ol style="list-style-type: none"> 1. Překračuje řidič maximální zatížení 58 kg? 2. Jezdí řidič po nerovné silnici? 3. Zkontrolujte, zda se kolo může volně otáčet? 	<ol style="list-style-type: none"> 1. Ano, měl by se řídit pokyny, auto má překročenou max. nosnost; Ne, podívejte se na další příčiny 2. Ano, měli byste postupovat podle pokynů, jezdit po rovné cestě; Ne, zkontrolujte další říčiny 3. Ne, Odstraňte problém kola a nápravy

ODPOVÍDÁ: En71
and En62115 ASTM
F963-17