

Peg-Pérego

FI000701G48

CE

- IT USO E MANUTENZIONE
- EN USE AND CARE
- FR UTILISATION ET ENTRETIEN
- DE GEBRAUCH UND WARTUNG
- ES EMPLEO Y MANUTENCION
- PT USO E MANUTENÇÃO
- SL UPORABA IN VZDRŽEVANJE
- DA BRUGSANVISNING
- FI KÄYTTÖOHJE
- NO BRUKSANVISNING
- SV BRUKSANVISNING
- TR KULLANIM VE BAKIM
- RU ЭКСПЛУАТАЦИЯ И УХОД
- EL ΧΡΗΣΗ ΚΑΙ ΣΥΝΤΗΡΗΣΗ
- AR الاستخدام و الصيانة

 **JOHN DEERE**
LICENSED PRODUCT

12V

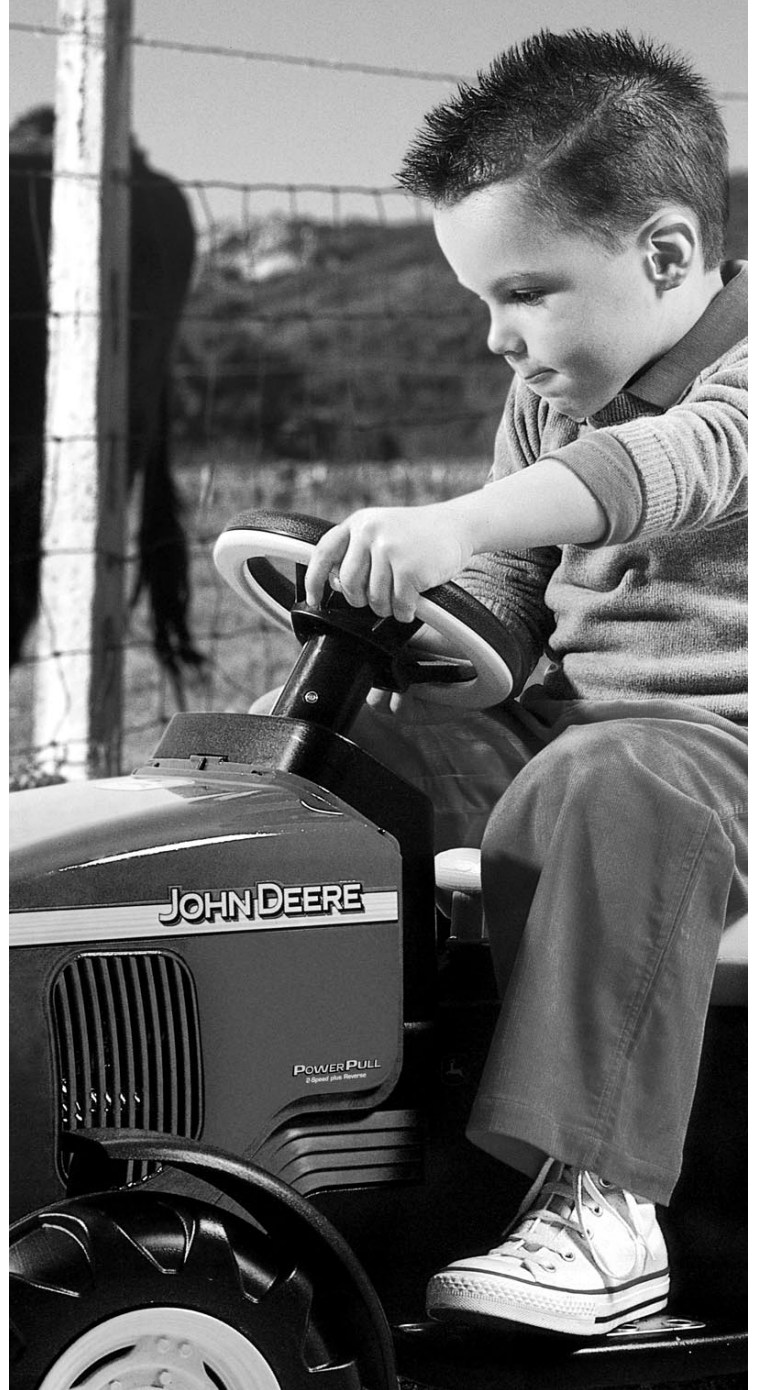

John Deere POWER PULL

Model Number IGOR0006

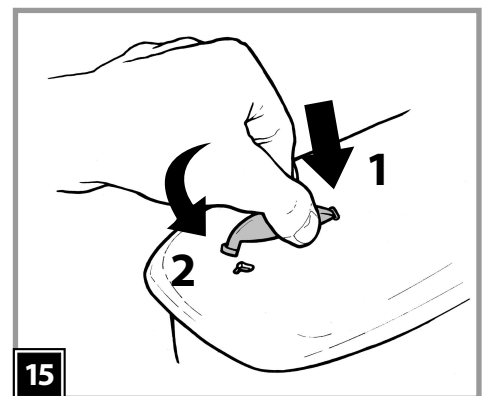
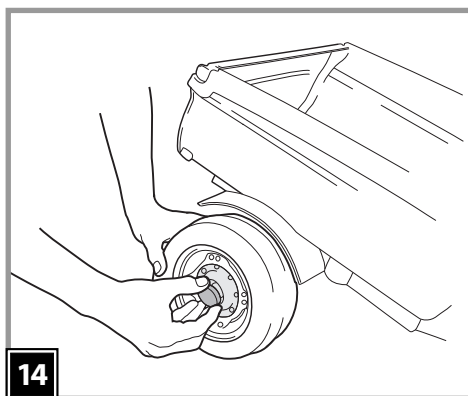
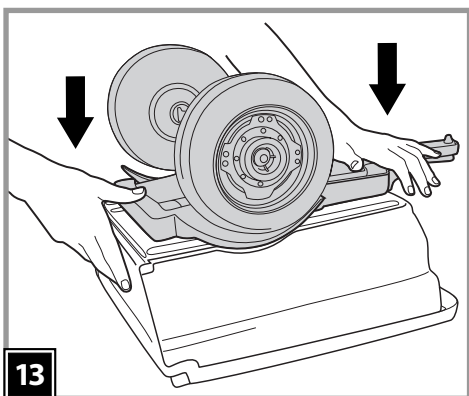
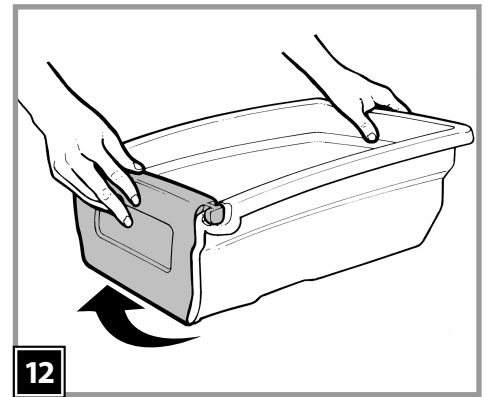
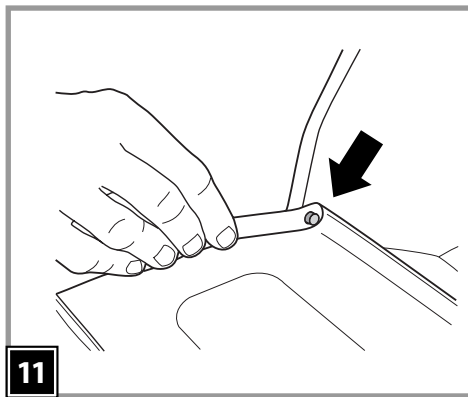
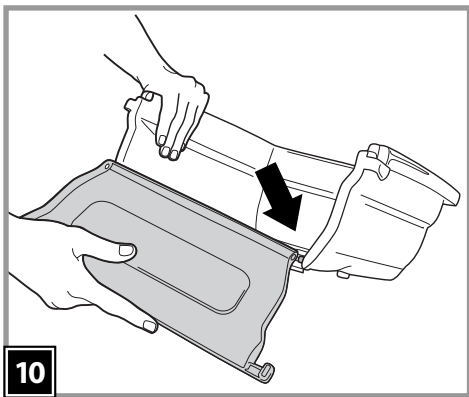
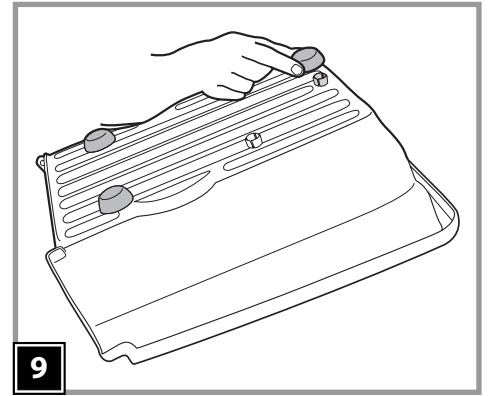
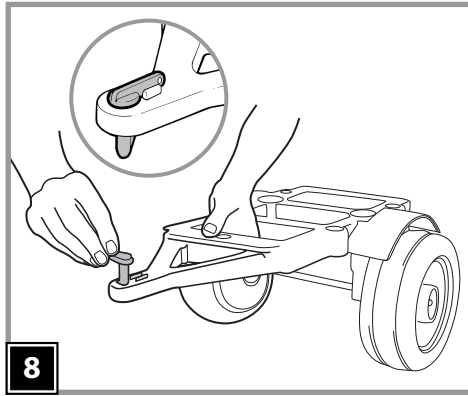
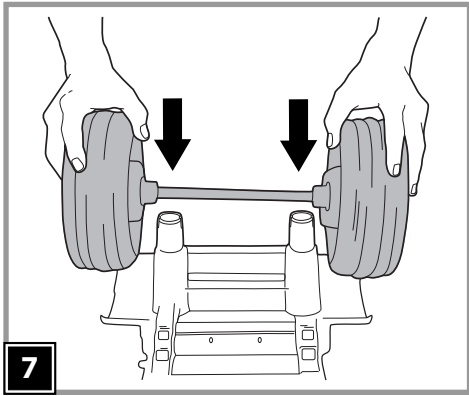
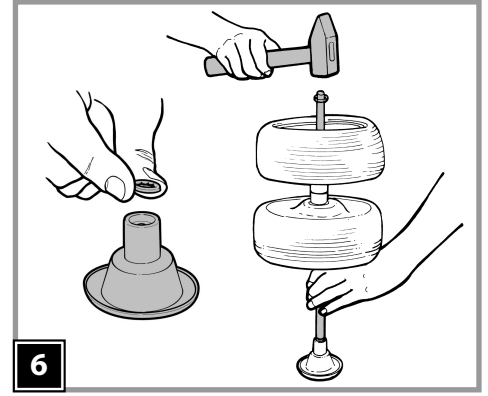
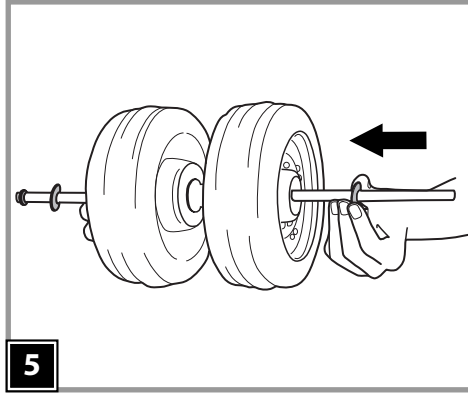
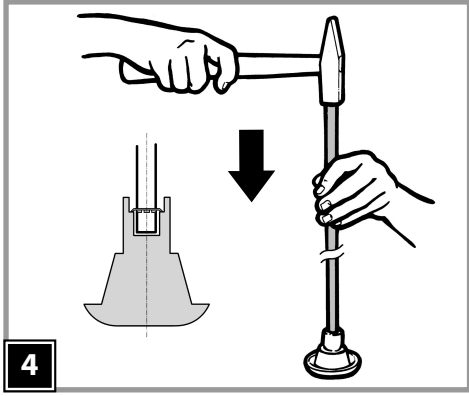
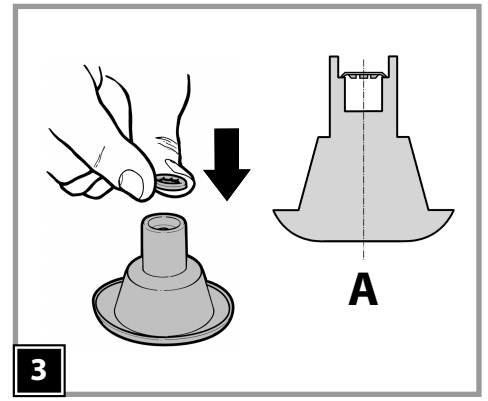
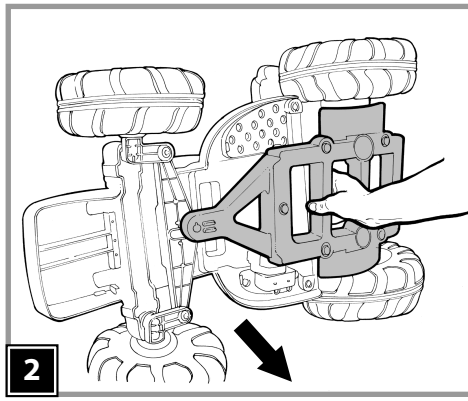
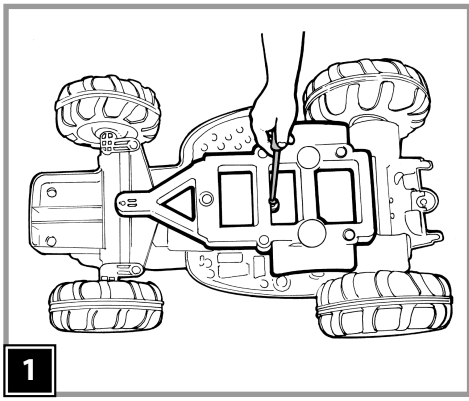

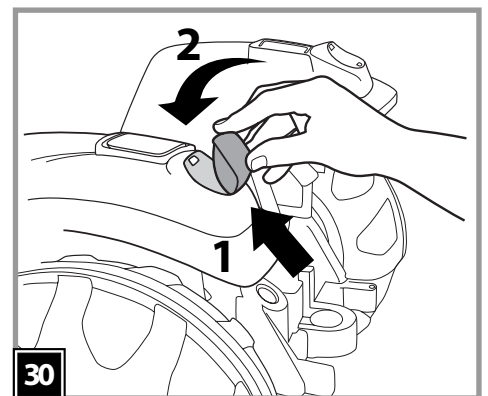
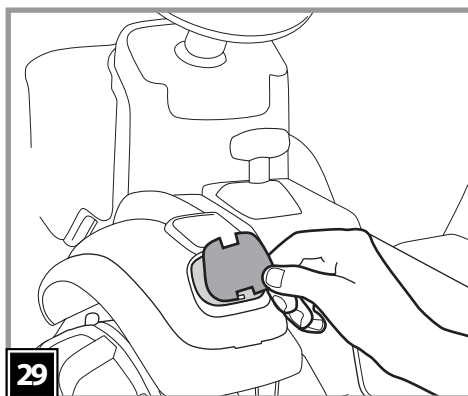
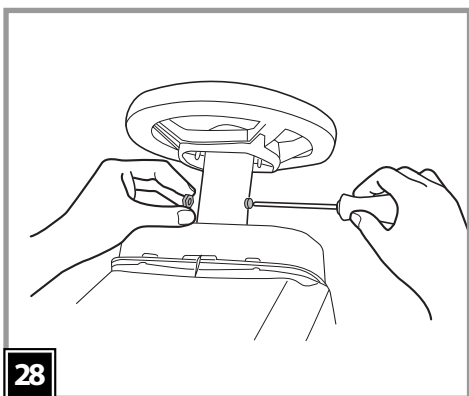
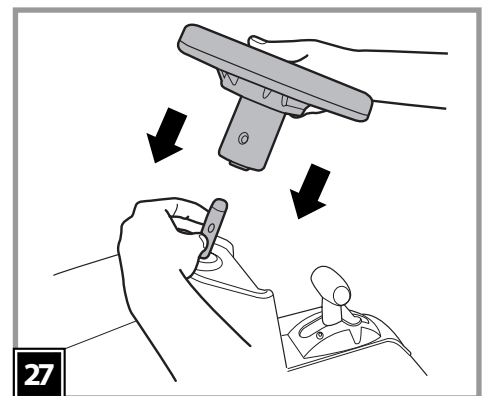
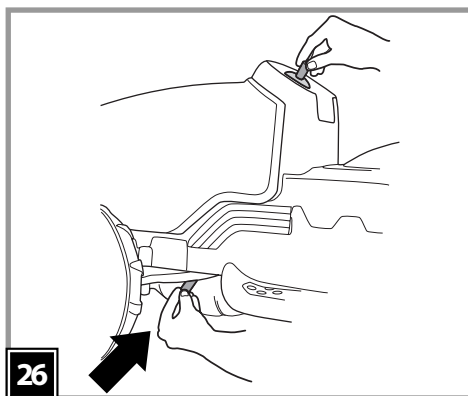
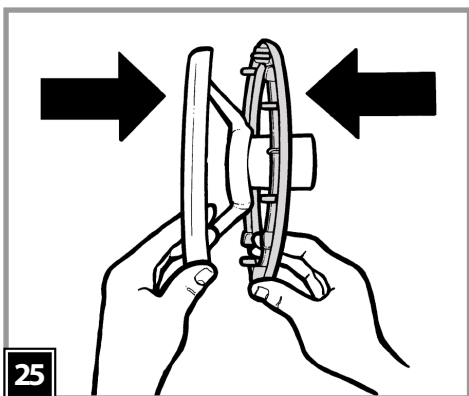
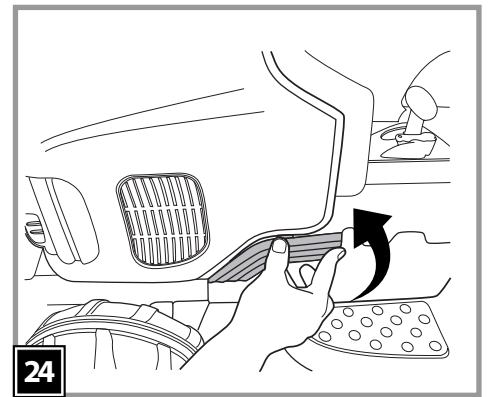
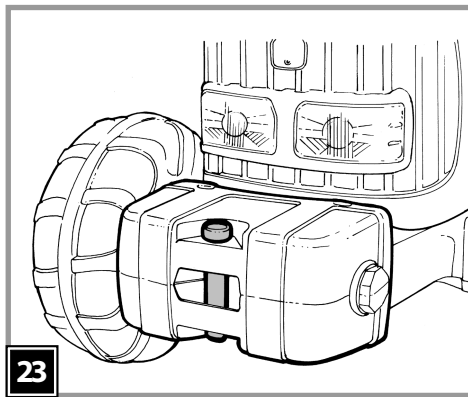
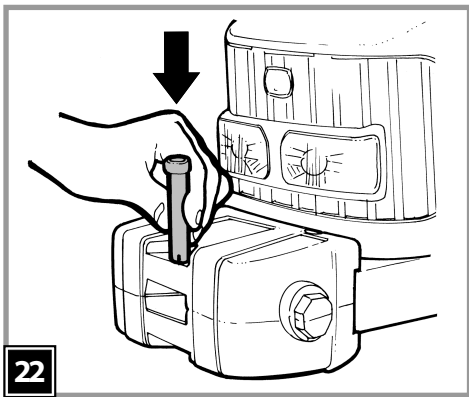
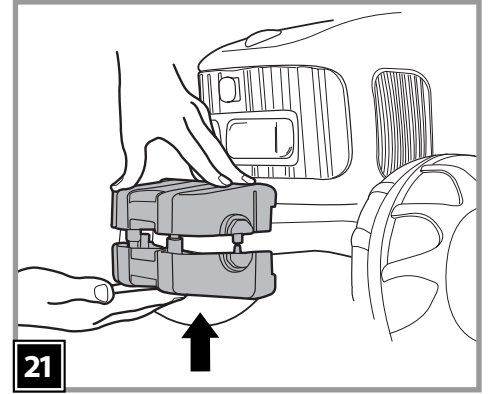
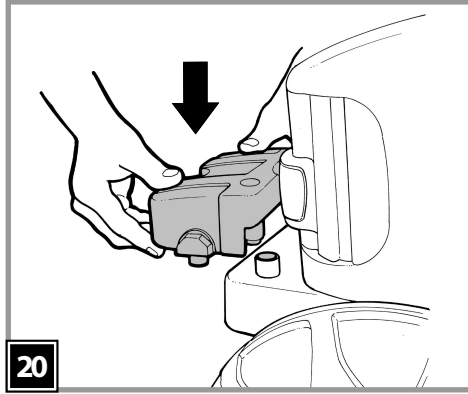
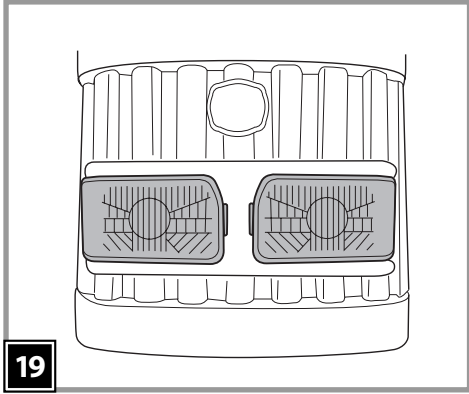
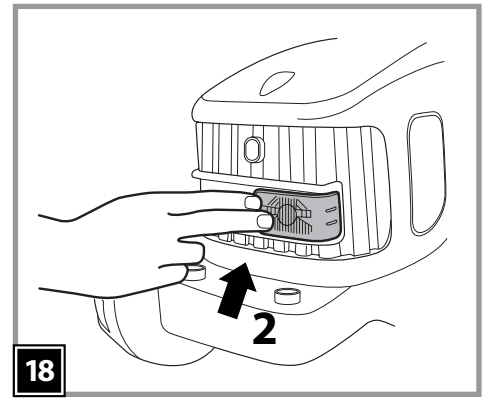
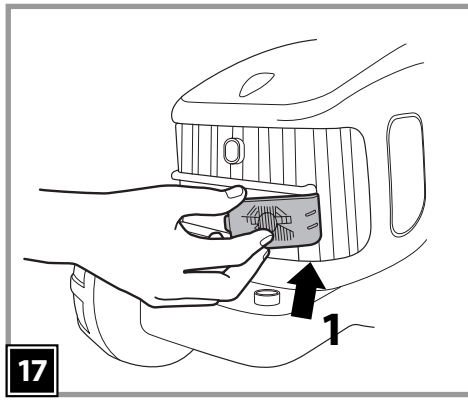
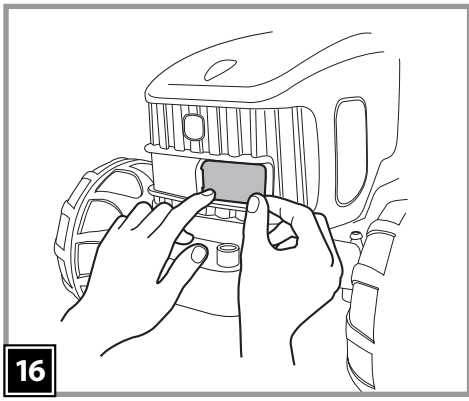

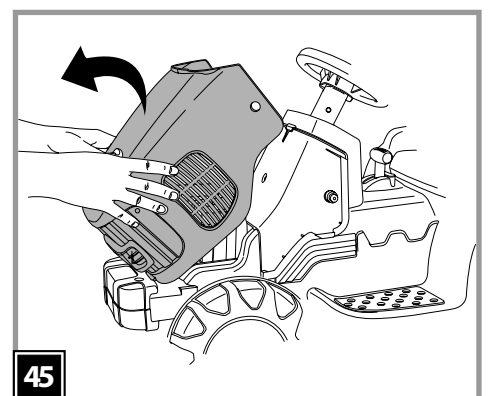
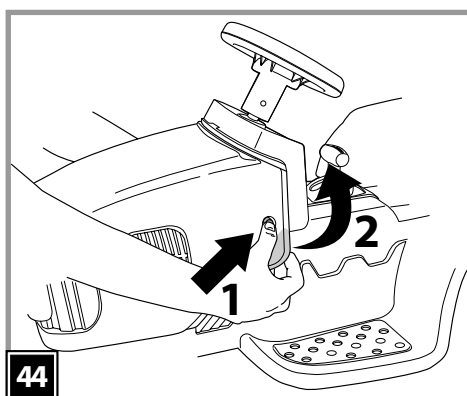
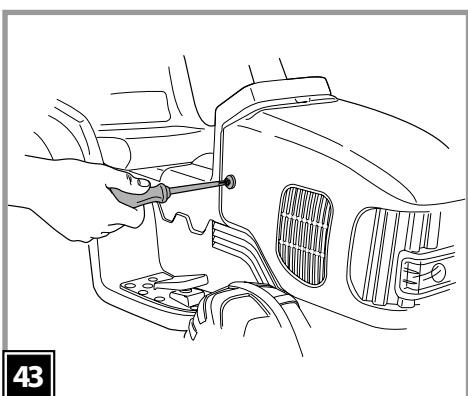
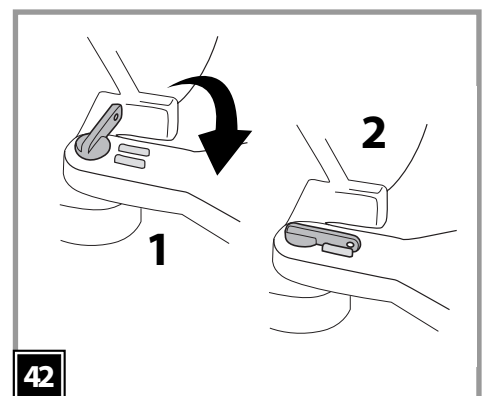
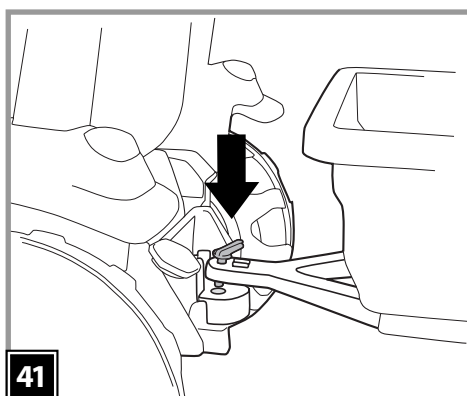
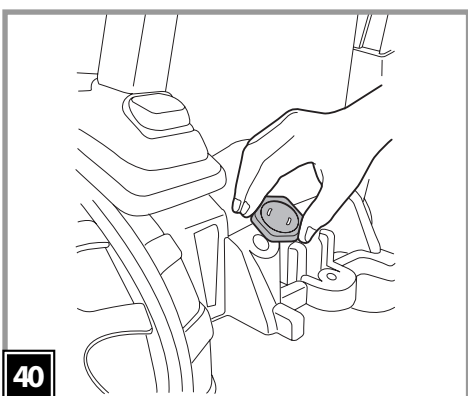
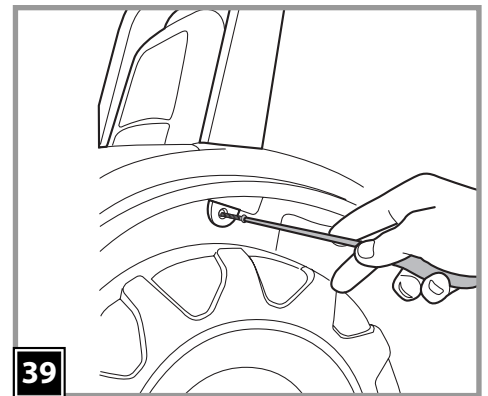
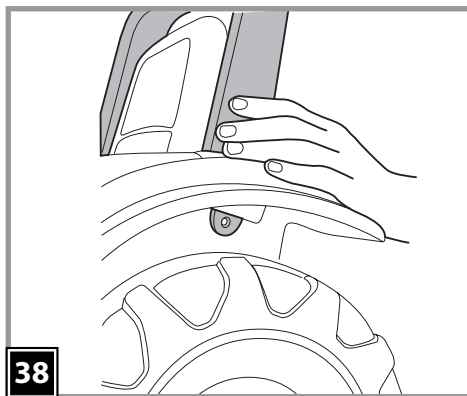
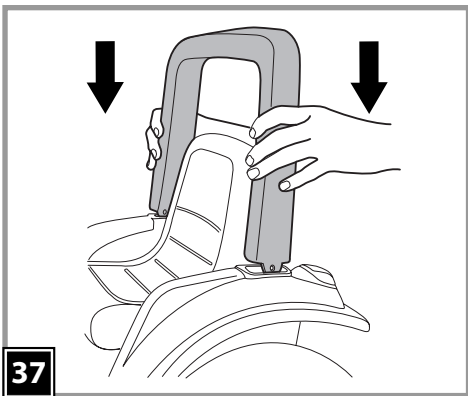
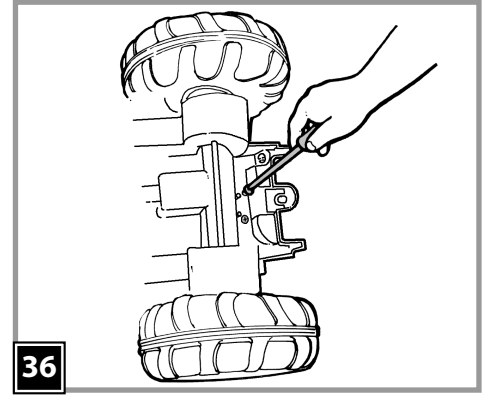
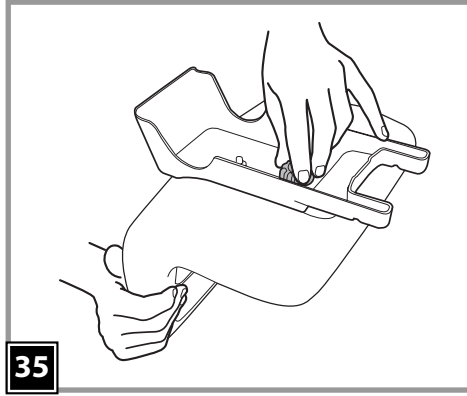
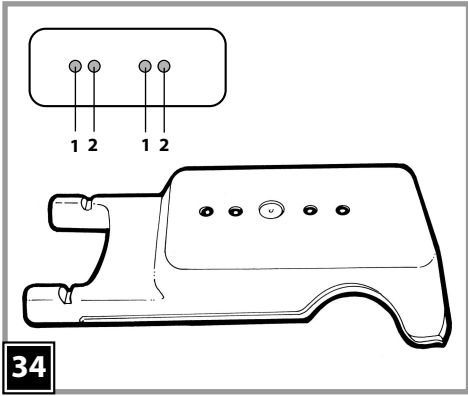
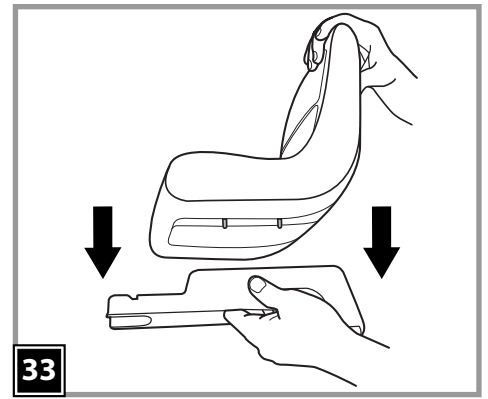
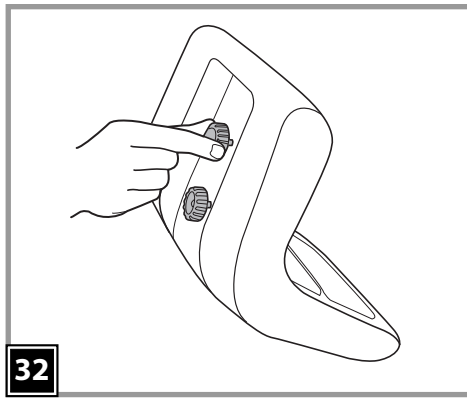
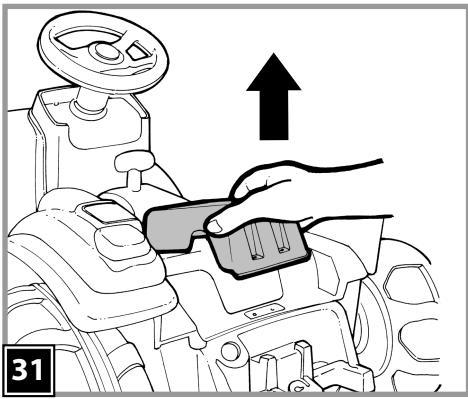

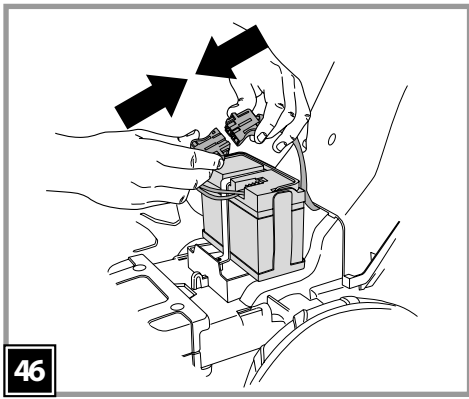

46

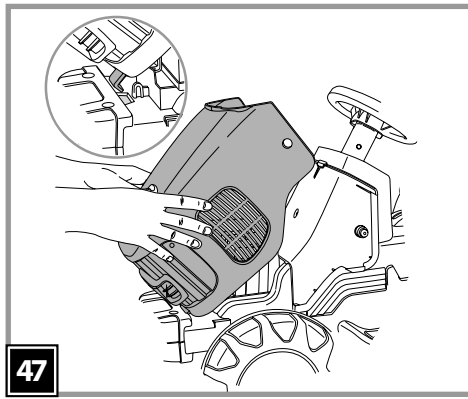

47

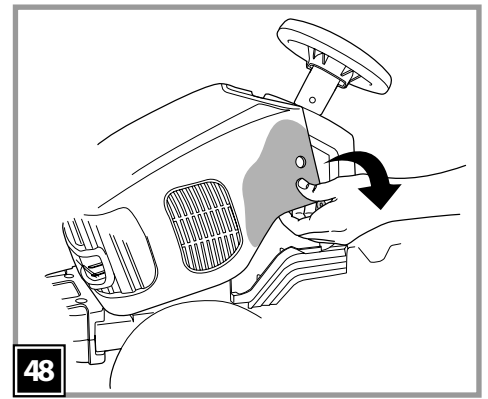

48

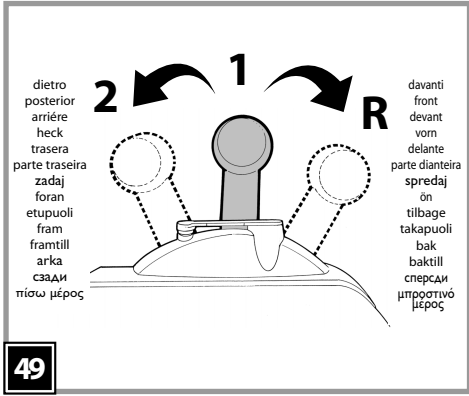

49

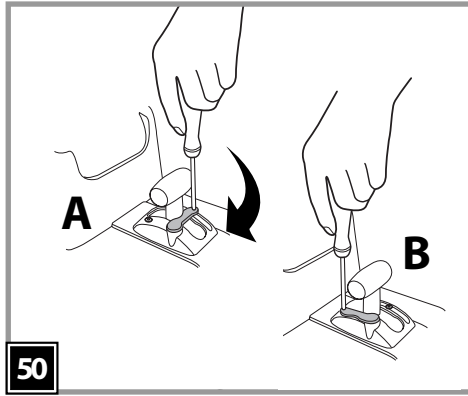

50

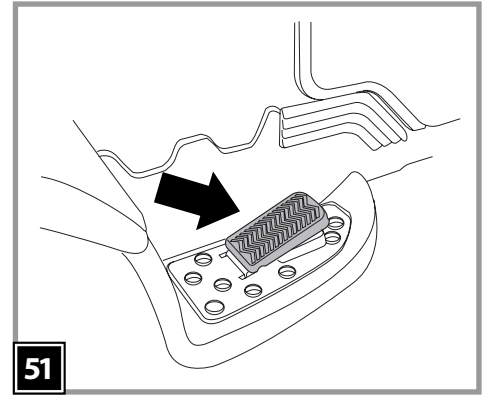

51

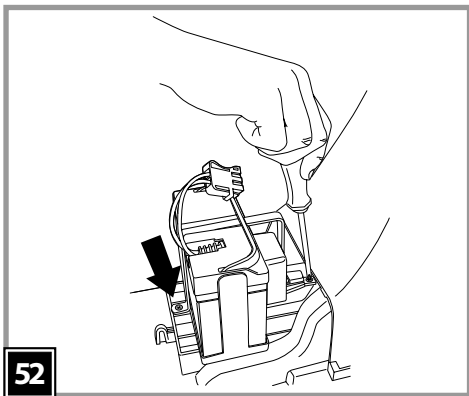

52

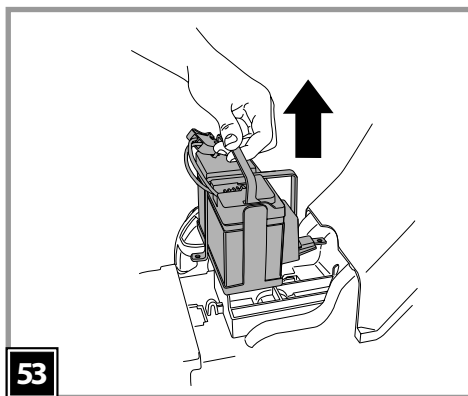

53

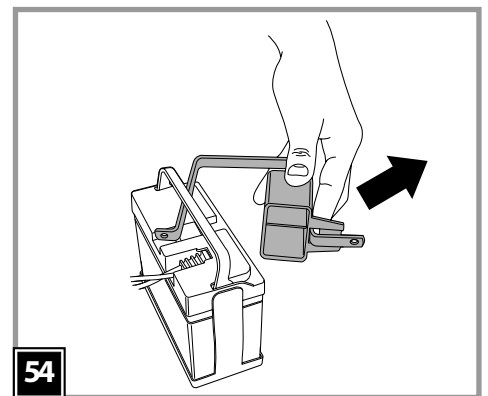

54

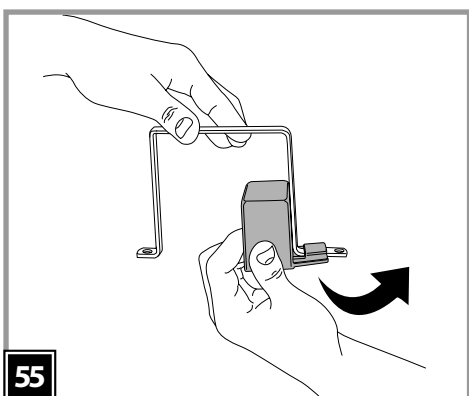

55

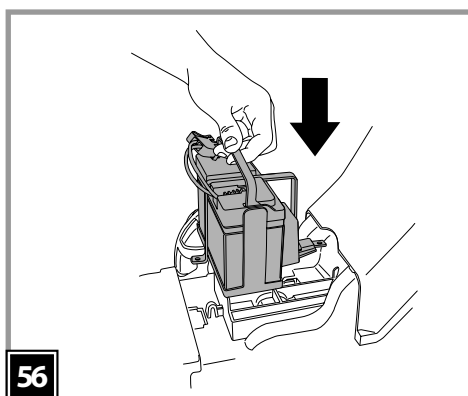

56

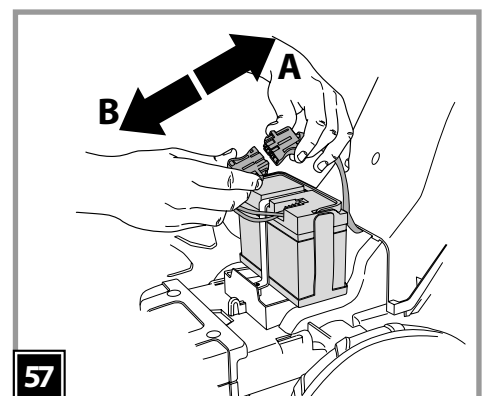

57

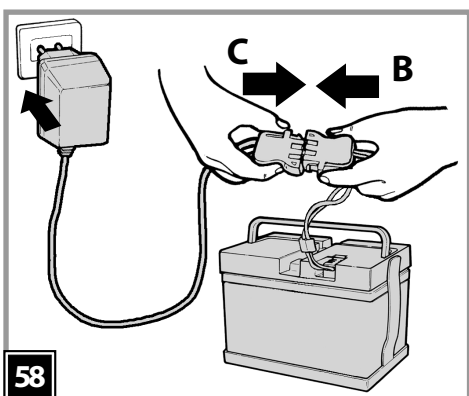

58

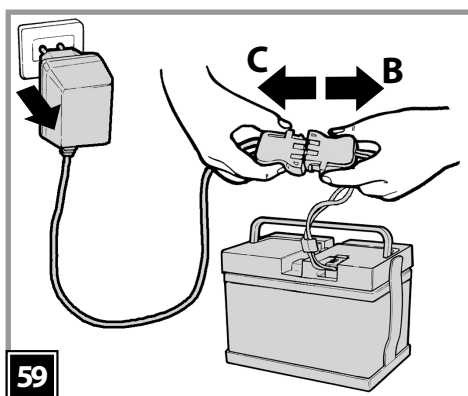

59

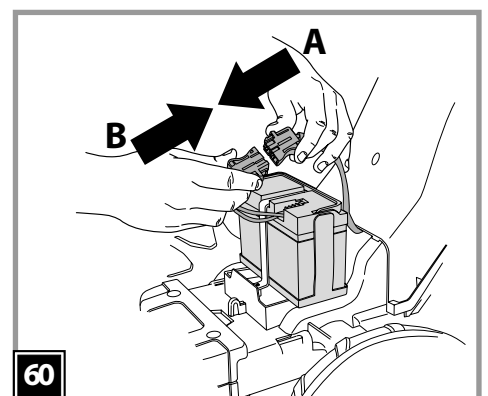

60

- 1 • SPST8283GR
- 2 • SPST8287JV8
- 3 • SPST8288N
- 4 dx • SPST8289D
- 4 sx • SPST8289S
- 5 • IKCB
- 6 • SPST8284R
- 7 • SPST8282VB
- 8 • IAKB0014 (12V-8Ah)
- 9 • SOPF0047L30
- 10 • SPST8508N
- 11 • SPST8300GR
- 12 • ASGI0156N
- 13 • SPST8506VB
- 14 • SOTF0128L30
- 15 • ASGI0134NY
- 16 • SARR8315Y
- 17 • SPST8207R
- 18 • SPST8296VB
- 19 • SPST8294N
- 20 • ASGI0140NGR
- 21 • SAGI8782
- 22 • SPST8297N
- 23 • SPST8307A
- 24 dx • SPST8295DVB
- 24 sx • SPST8295SV8
- 25 • SPST8299R
- 26 • SAGI9951KWN
- 27 • SOFF0165Z
- 28 dx • SARR8303DNY
- 28 sx • SARR8303SNY
- 29 • SPST8305Y
- 30 • SPST8112N
- 31 • SPST8317N
- 32 • SPST13978N
- 33 • ASGI0139GRN
- 34 dx • SPST8306DVB
- 34 sx • SPST8306SV8
- 35 dx • SPST8281DN
- 35 sx • SPST8281SN
- 36 • SPST8308N
- 37 dx • SARR8302DNY
- 37 sx • SARR8302SNY
- 38 • SPST8304Y
- 39 • SAGI8280N
- 40 • SPST8279KN
- 41 • SPST8312VB
- 42 • SPST8314VB
- 43 • SPST0397R
- 44 • SPST8313N
- 45 • SOFF0164Z
- 46 • SARR8311NY
- 47 • SPST8304Y
- 48 • SPST8112N
- 49 • MEIE0469
- 50 • MMVE0242
- 51 • SPST8502VB

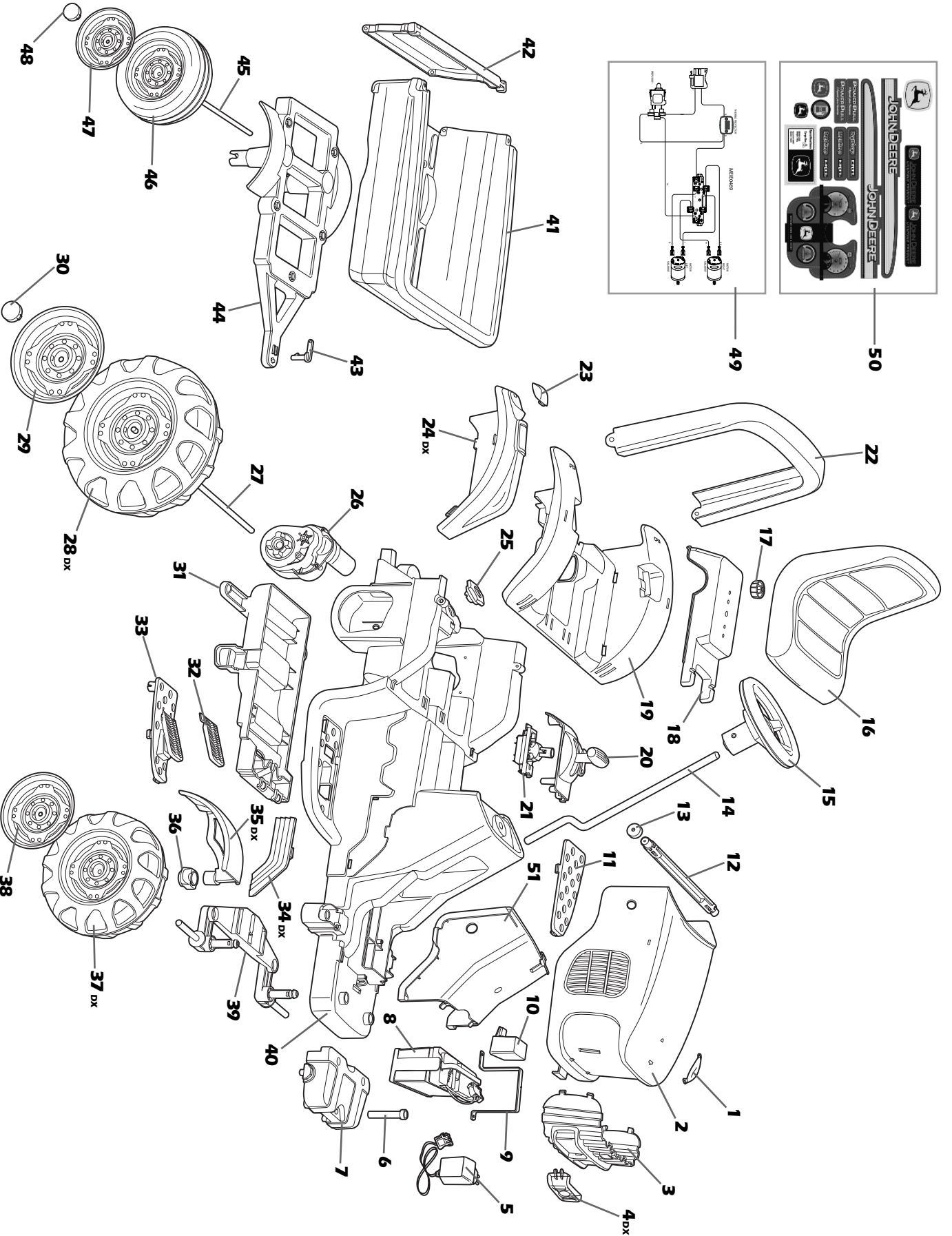

THERMO PROTECTOR

MEIE0469

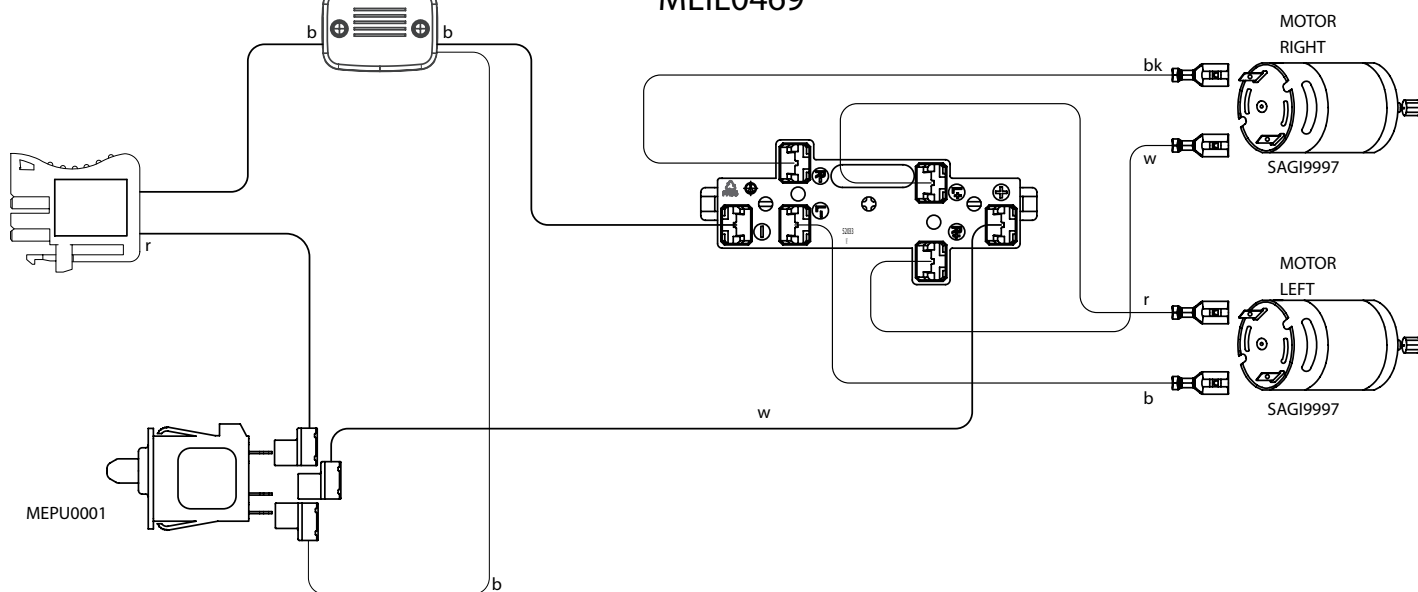

b = blu
bk = nero
r = rosso
w = bianco

b = bleu
bk = noir
r = rouge
w = blanc

b = azul
bk = negro
r = rojo
w = blanco

b = moder
bk = črn
r = rdeč
w = bel

b = sininen
bk = musta
r = punainen
w = valkoinen

b = blå
bk = svart
r = röd
w = vit

b = синий
bk = черный
r = красный
w = белый

أزرق - **b**
أسود - **bk**
أحمر - **r**
أبيض - **w**

b = blue
bk = black
r = red
w = white

b = blau
bk = schwarz
r = rot
w = weiß

b = azul
bk = preto
r = vermelho
w = branco

b = blå
bk = sort
r = rød
w = hvid

b = blå
bk = svart
r = rød
w = hvit

b = mavi
bk = siyah
r = kırmızı
w = beyaz

b = Мπλε
bk = Μαύρο
r = Κόκκινο
w = Ασπρο

ITALIANO

• PEG PEREGO® vi ringrazia per aver preferito questo prodotto. È da oltre 50 anni che PEG PEREGO porta a spasso i bambini: appena nati con le sue famose carrozzine e passeggini, poi con i fantastici veicoli giocattolo a pedali e a batteria.

• Leggete attentamente questo manuale istruzioni per familiarizzare con l'uso del modello e insegnare al vostro bambino una guida corretta, sicura e divertente. Conservare poi il manuale per ogni futuro riferimento.

• I nostri giocattoli sono conformi ai requisiti di sicurezza previsti dal Consiglio della EEC e dal "U.S. Consumer Toy Safety Specification" e approvati dal TÜV e dall' I.I.S.G. Istituto Italiano Sicurezza Giocattoli.



Peg Perego S.p.A. è certificata ISO 9001.

La certificazione offre ai clienti e ai consumatori la garanzia di una trasparenza e fiducia nel modo di lavorare dell'impresa.

• Peg Perego potrà apportare in qualunque momento modifiche ai modelli descritti in questa pubblicazione, per ragioni di natura tecnica o aziendale.

Anni 3-8

SERVIZIO ASSISTENZA

PEG PEREGO offre un servizio di assistenza post-vendita, direttamente o tramite un network di centri di assistenza autorizzati, per eventuali riparazioni o sostituzioni e vendita di ricambi originali. Per contattare i centri assistenza vedere sul retro della copertina di questo manuale d'istruzioni.

Peg Perego è a disposizione dei suoi Consumatori per soddisfare al meglio ogni loro esigenza. Per questo, conoscere il parere dei ns. Clienti, è per noi estremamente importante e prezioso.

Le saremo quindi molto grati se, dopo aver utilizzato un ns. prodotto, vorrà compilare il QUESTIONARIO SODDISFAZIONE CONSUMATORE che troverà in Internet al seguente indirizzo: "www.pegperego.com" segnalando eventuali osservazioni o suggerimenti.

ISTRUZIONI DI MONTAGGIO

ATTENZIONE: LE OPERAZIONI DI MONTAGGIO DEVONO ESSERE EFFETTUATE SOLO DA ADULTI. PRESTARE ATTENZIONE A QUANDO SI ESTRAE IL VEICOLO DALL'IMBALLO. LE VITI E I COMPONENTI SI TROVANO CONFEZIONATI, ALL'INTERNO DELL'IMBALLO. LA BATTERIA È GIÀ POSIZIONATA ALL'INTERNO DEL VEICOLO.

MONTAGGIO

- 1-2• Svitare e rimuovere dal fondo del trattore il fondo del rimorchio.
- 3 • Inserire una delle 4 rondelle autobloccanti (2 di scorta) nell'apposito attrezzo fornito.
ATTENZIONE: le linguette della rondella autobloccante devono essere rivolte verso l'interno dell'attrezzo (vedi particolare A).
- 4 • Togliere l'assale dall'imballo. Togliere i tappi di protezione dell'assale. Inserire l'assale picchiando con un martello nell'apposito attrezzo fino in fondo; rimuovere successivamente l'attrezzo.
- 5 • Infilare sull'assale i componenti nell'ordine: rondella, ruota, altra ruota, rondella (le rondelle fornite sono 4, 2 di scorta). ATTENZIONE: verificare che le ruote siano infilate correttamente, ossia con i coprimozzi rivolti verso l'esterno.
- 6 • Posizionare una rondella autobloccante nell'apposito attrezzo, inserire l'assale preparato e picchiare fino in fondo.
- 7 • Infilare, premendo, il gruppo ruote sulla base del rimorchio.
- 8 • Inserire il perno rosso nell'estremità del rimorchio.
- 9 • Rimuovere i 3 tappi di protezione dal fondo del cassone.
- 10 • Posizionare la sponda del cassone inserendo prima il piolo più lungo.

- 11 • Completare l'inserimento della sponda premendo sul piolo corto.
- 12 • Ribaltare la sponda per ottenere la chiusura del cassone.
- 13 • Agganciare il fondo del rimorchio (preparato in precedenza) sul cassone premendo, come mostrato in figura.
- 14 • Applicare i 2 copriborchie alle ruote del rimorchio (Attenzione, nell'imballo trovate 6 copriborchie; le rimanenti 4 sono da applicare alle ruote del trattore).
- 15 • Inserire la goccia sul cofano, come mostrato in figura.
- 16 • Applicare gli adesivi nelle apposite sedi dei fanali anteriori.
- 17 • Posizionare il vetro-fanale agganciando il lato esterno.
- 18 • Premere come in figura per completare il fissaggio.
- 19 • Ripetere l'operazione per il restante fanale anteriore.
- 20 • Posizionare una delle due parti del contrappeso sul fronte del trattore.
- 21 • Unire l'altra parte del contrappeso premendo insieme i 2 componenti.
- 22 • Inserire nell'apposito foro del contrappeso, il perno in dotazione.
- 23 • Spingere il perno fino a fine corsa.
- 24 • Agganciare a pressione gli inserti laterali al telaio.
- 25 • Montare a pressione la ghiera sottovolante.
- 26 • Spingere dal fondo del trattore l'asta volante fino a farla fuoriuscire dall'estremità superiore del telaio.
- 27 • Trattenerne l'asta in questa posizione ed inserire il volante.
- 28 • Fissare il volante con la vite e il dado forniti, facendo attenzione ad inserire la vite nel foro circolare e il dado in quello esagonale.
- 29 • Applicare gli adesivi nelle sedi dei fanali posteriori come mostrato in figura.
- 30 • Agganciare i fanali dal basso verso l'alto.
- 31 • Staccare il supporto sedile.
- 32 • Svitare i pomoli che si trovano sul fondo del sedile.
- 33 • Posizionare il sedile in corrispondenza dei fori del supporto sedile.
- 34 • Il sedile è regolabile in 2 posizioni secondo l'altezza del bambino (vedi figura).